



ประกาศมหาวิทยาลัยพะเยา

เรื่อง ประกวดราคาจ้างก่อสร้างงานปรับปรุงพื้นที่ลานจอดรถและฟุตบอลทางเดินหลังโรงเรียนสาธิต  
มหาวิทยาลัยพะเยา ด้วยวิธีประกวดราคาอิเล็กทรอนิกส์ (e-bidding)

มหาวิทยาลัยพะเยา มีความประสงค์จะประกวดราคาจ้างก่อสร้างงานปรับปรุงพื้นที่ลานจอดรถและฟุตบอลทางเดินหลังโรงเรียนสาธิตมหาวิทยาลัยพะเยา ด้วยวิธีประกวดราคาอิเล็กทรอนิกส์ (e-bidding) ราคาของงานจ้างก่อสร้าง ในการประกวดราคาครั้งนี้ เป็นเงินทั้งสิ้น ๑,๐๓๒,๑๓๔.๒๐ บาท (หนึ่งล้านบาทสามหมื่นสองพันหนึ่งร้อยสามสิบบาทยี่สิบสตางค์) ตามรายการ ดังนี้

งานปรับปรุงพื้นที่ลานจอดรถ	จำนวน	๑	งาน
และฟุตบอลทางเดินหลัง			
โรงเรียนสาธิตมหาวิทยาลัย			
พะเยา			

ผู้ยื่นข้อเสนอจะต้องมีคุณสมบัติ ดังต่อไปนี้

๑. มีความสามารถตามกฎหมาย
๒. ไม่เป็นบุคคลล้มละลาย
๓. ไม่อยู่ระหว่างเลิกกิจการ
๔. ไม่เป็นบุคคลซึ่งอยู่ระหว่างถูกระงับการยื่นข้อเสนอหรือทำสัญญากับหน่วยงานของรัฐไว้ชั่วคราว เนื่องจากเป็นผู้ที่ไม่ผ่านเกณฑ์การประเมินผลการปฏิบัติงานของผู้ประกอบการตามระเบียบ ที่รัฐมนตรีว่าการกระทรวงการคลังกำหนดตามที่ประกาศเผยแพร่ในระบบเครือข่ายสารสนเทศของกรมบัญชีกลาง
๕. ไม่เป็นบุคคลซึ่งถูกระบุชื่อไว้ในบัญชีรายชื่อผู้ทำงานและได้แจ้งเวียนชื่อให้เป็นผู้ทำงานของหน่วยงานของรัฐในระบบเครือข่ายสารสนเทศของกรมบัญชีกลาง ซึ่งรวมถึงนิติบุคคลที่ผู้ทำงานเป็นหุ้นส่วนผู้จัดการ กรรมการผู้จัดการ ผู้บริหาร ผู้มีอำนาจในการดำเนินงานในกิจการของนิติบุคคลนั้นด้วย
๖. มีคุณสมบัติและไม่มีลักษณะต้องห้ามตามที่คณะกรรมการนโยบายการจัดซื้อจัดจ้างและการบริหารพัสดุภาครัฐกำหนดในราชกิจจานุเบกษา

๗. เป็นนิติบุคคลผู้มีอาชีพรับจ้างงานที่ประกวดราคาอิเล็กทรอนิกส์ดังกล่าว

๘. ไม่เป็นผู้มีผลประโยชน์ร่วมกันกับผู้ยื่นข้อเสนอรายอื่นที่เข้ายื่นข้อเสนอให้แก่

มหาวิทยาลัยพะเยา ณ วันประกาศประกวดราคาอิเล็กทรอนิกส์ หรือไม่เป็นผู้กระทำการอันเป็นการขัดขวาง การแข่งขันราคาอย่างเป็นธรรม ในการประกวดราคาอิเล็กทรอนิกส์ครั้งนี้

๙. ไม่เป็นผู้ได้รับเอกสิทธิ์หรือความคุ้มกัน ซึ่งอาจปฏิเสธไม่ยอมขึ้นศาลไทย เว้นแต่รัฐบาลของผู้ยื่นข้อเสนอได้มีคำสั่งสละเอกสิทธิ์และความคุ้มกันเช่นนั้น

๑๐. ผู้ยื่นข้อเสนอต้องมีผลงานก่อสร้างประเภทเดียวกันกับผลงานที่ประกวดราคาจ้าง ก่อสร้างในวงเงินไม่น้อยกว่า ๒๕๗,๕๐๐.๐๐ บาท (สองแสนห้าหมื่นเจ็ดพันห้าร้อยบาทถ้วน) และเป็นผลงานที่ เป็นคู่สัญญาโดยตรงกับหน่วยงานของรัฐ หรือหน่วยงานเอกชนที่ มหาวิทยาลัยพะเยา เชื่อถือ

๑๑. ผู้ยื่นข้อเสนอที่ยื่นข้อเสนอในรูปแบบของ "กิจการร่วมค้า" ต้องมีคุณสมบัติดังนี้

กรณีที่ข้อตกลงระหว่างผู้เข้าร่วมค้ากำหนดให้ผู้เข้าร่วมค้ารายใดรายหนึ่งเป็นผู้เข้าร่วม ค้าหลัก ข้อตกลงระหว่างผู้เข้าร่วมค้าจะต้องมีการกำหนดสัดส่วนหน้าที่และความรับผิดชอบในปริมาณงาน สิ่งของ หรือมูลค่าตามสัญญาของผู้เข้าร่วมค้าหลักมากกว่าผู้เข้าร่วมค้ารายอื่นทุกราย

กรณีที่ข้อตกลงระหว่างผู้เข้าร่วมค้ากำหนดให้ผู้เข้าร่วมค้ารายใดรายหนึ่งเป็นผู้เข้าร่วม ค้าหลัก กิจการร่วมค่านั้นต้องใช้ผลงานของผู้เข้าร่วมค้าหลักรายเดียวเป็นผลงานของกิจการร่วมค้าที่ยื่นขอ เสนอ

สำหรับข้อตกลงระหว่างผู้เข้าร่วมค้าที่ไม่ได้กำหนดให้ผู้เข้าร่วมค้ารายใดเป็นผู้เข้าร่วม ค้าหลัก ผู้เข้าร่วมค้าทุกรายจะต้องมีคุณสมบัติครบถ้วนตามเงื่อนไขที่กำหนดไว้ในเอกสารเชิญชวน หรือหนังสือ เชิญชวน

กรณีที่ข้อตกลงระหว่างผู้เข้าร่วมค้ากำหนดให้มีการมอบหมายผู้เข้าร่วมค้ารายใดราย หนึ่งเป็นผู้ยื่นข้อเสนอ ในนามกิจการร่วมค้า การยื่นข้อเสนอดังกล่าวไม่ต้องมีหนังสือมอบอำนาจ

สำหรับข้อตกลงระหว่างผู้เข้าร่วมค้าที่ไม่ได้กำหนดให้ผู้เข้าร่วมค้ารายใดเป็นผู้ยื่นขอ เสนอผู้เข้าร่วมค้าทุกรายจะต้องลงลายมือชื่อในหนังสือมอบอำนาจให้ผู้เข้าร่วมค้ารายใดรายหนึ่งเป็นผู้ยื่นขอ เสนอในนามกิจการร่วมค้า

๑๒. ผู้ยื่นข้อเสนอต้องลงทะเบียนที่มีข้อมูลถูกต้องครบถ้วนในระบบจัดซื้อจัดจ้างภาครัฐด้วย อิเล็กทรอนิกส์ (Electronic Government Procurement : e-GP) ของกรมบัญชีกลาง

๑๓. ผู้ยื่นข้อเสนอต้องมีมูลค่าสุทธิของกิจการ ดังนี้

(๑) กรณีผู้ยื่นข้อเสนอเป็นนิติบุคคลที่จัดตั้งขึ้นตามกฎหมายไทยซึ่งได้จดทะเบียนเกิน กว่า ๑ ปี ต้องมีมูลค่าสุทธิของกิจการ จากผลต่างระหว่างสินทรัพย์สุทธิหักด้วยหนี้สินสุทธิ ที่ปรากฏในงบแสดง ฐานะการเงินที่มีการตรวจรับรองแล้ว ซึ่งจะต้องแสดงค่าเป็นบวก ๑ ปีสุดท้ายก่อนวันยื่นข้อเสนอ

(๒) กรณีผู้ยื่นข้อเสนอเป็นนิติบุคคลที่จัดตั้งขึ้นตามกฎหมายไทย ซึ่งยังไม่มีกิจการรายงาน งบแสดงฐานะการเงินกับกรมพัฒนาธุรกิจการค้า ให้พิจารณาการกำหนดมูลค่าของทุนจดทะเบียน โดยผู้ยื่นข้อ เสนอจะต้องมีทุนจดทะเบียนที่เรียกชำระมูลค่าหุ้นแล้ว ณ วันที่ยื่นข้อเสนอ ไม่ต่ำกว่า ๑ ล้านบาท

(๓) สำหรับการจัดซื้อจัดจ้างครั้งหนึ่งที่มีวงเงินเกิน ๕๐๐,๐๐๐ บาทขึ้นไป กรณีผู้ยื่นข้อเสนอเป็นบุคคลธรรมดา โดยพิจารณาจากหนังสือรับรองบัญชีเงินฝาก ไม่เกิน ๙๐ วันก่อนวันยื่นข้อเสนอ โดยต้องมีเงินฝากคงเหลือในบัญชีธนาคารเป็นมูลค่า ๑ ใน ๔ ของมูลค่างบประมาณของโครงการหรือรายการที่ยื่นข้อเสนอในแต่ละครั้ง และหากเป็นผู้ชนะการจัดซื้อจัดจ้างหรือเป็นผู้ได้รับการคัดเลือกจะต้องแสดงบัญชีเงินฝากที่มีมูลค่าดังกล่าวอีกครั้งหนึ่งในวันลงนามในสัญญา

(๔) กรณีที่ผู้ยื่นข้อเสนอไม่มีมูลค่าสุทธิของกิจการหรือทุนจดทะเบียน หรือมีแต่ไม่เพียงพอที่จะ เข้ายื่นข้อเสนอ ผู้ยื่นข้อเสนอสามารถขอวงเงินสินเชื่อ โดยต้องมีวงเงินสินเชื่อ ๑ ใน ๔ ของมูลค่างบประมาณของโครงการหรือรายการที่ยื่นข้อเสนอในครั้งนั้น (สินเชื่อที่ธนาคารภายในประเทศ หรือบริษัทเงินทุนหรือบริษัทเงินทุนหลักทรัพย์ที่ได้รับอนุญาตให้ประกอบกิจการเงินทุนเพื่อการพาณิชย์ และประกอบธุรกิจค้าประกันตามประกาศของธนาคารแห่งประเทศไทย ตามรายชื่อบริษัทเงินทุนที่ธนาคารแห่งประเทศไทยแจ้งเวียนให้ทราบ โดยพิจารณาจากยอดเงินรวมของวงเงินสินเชื่อที่สำนักงานใหญ่รับรอง หรือที่สำนักงานสาขารับรอง (กรณีได้รับมอบอำนาจจากสำนักงานใหญ่) ซึ่งออกให้แก่ผู้ยื่นข้อเสนอ นับถึงวันยื่นข้อเสนอไม่เกิน ๙๐ วัน)

(๕) กรณีตาม (๑) - (๔) ยกเว้นสำหรับกรณีดังต่อไปนี้

(๕.๑) กรณีที่ผู้ยื่นข้อเสนอเป็นหน่วยงานของรัฐ

(๕.๒) นิติบุคคลที่จัดตั้งขึ้นตามกฎหมายไทยที่อยู่ระหว่างการฟื้นฟูกิจการตามพระราชบัญญัติล้มละลาย (ฉบับที่ ๑๐) พ.ศ. ๒๕๖๑

(๕.๓) งานจ้างก่อสร้าง ที่กรมบัญชีกลางได้ขึ้นทะเบียนผู้ประกอบการงานก่อสร้างแล้ว และงานจ้างก่อสร้างที่หน่วยงานของรัฐได้มีการจัดทำบัญชีผู้ประกอบการงานก่อสร้างที่มีคุณสมบัติเบื้องต้นไว้แล้ว ก่อนวันที่พระราชบัญญัติการจัดซื้อจัดจ้างและการบริหารพัสดุภาครัฐมีผลใช้บังคับ

ผู้ยื่นข้อเสนอต้องยื่นข้อเสนอและเสนอราคาทางระบบจัดซื้อจัดจ้างภาครัฐด้วยอิเล็กทรอนิกส์ ในวันที่ ๖ กุมภาพันธ์ ๒๕๖๘ ระหว่างเวลา ๐๙.๐๐ น. ถึง ๑๒.๐๐ น.

ผู้สนใจสามารถขอรับเอกสารประกวดราคาอิเล็กทรอนิกส์ โดยดาวน์โหลดเอกสารทางระบบจัดซื้อจัดจ้างภาครัฐด้วยอิเล็กทรอนิกส์ หัวข้อ ค้นหาประกาศจัดซื้อจัดจ้างได้ตั้งแต่วันที่ประกาศจนถึงวันเสนอราคา

ผู้ยื่นข้อเสนอสามารถจัดเตรียมเอกสารข้อเสนอได้ตั้งแต่วันที่ประกาศจนถึงวันเสนอราคา

ผู้สนใจสามารถดูรายละเอียดได้ที่เว็บไซต์ <http://www.building.up.ac.th> หรือ [www.gprocurement.go.th](http://www.gprocurement.go.th) หรือสอบถามทางโทรศัพท์หมายเลข ๐๕๔๕๖๖๖๖๖ ต่อ ๑๐๓๐ , ๑๐๖๐ ในวันและเวลาราชการ

ประกาศ ณ วันที่ ๒๙ มกราคม พ.ศ. ๒๕๖๘

ผู้ช่วยศาสตราจารย์สุวิทย์ ปัญญาวงศ์  
รองอธิการบดีฝ่ายสิ่งแวดล้อมและภูมิทัศน์ ปฏิบัติการแทน  
อธิการบดีมหาวิทยาลัยพะเยา



เอกสารประกวดราคาจ้างก่อสร้างด้วยการประกวดราคาอิเล็กทรอนิกส์ (e-bidding)

เลขที่ ๐๑/๒๕๖๘

ประกวดราคาจ้างก่อสร้างงานปรับปรุงพื้นที่ลานจอดรถและฟุตบอลทางเดินหลังโรงเรียนสาธิต  
มหาวิทยาลัยพะเยา ด้วยวิธีประกวดราคาอิเล็กทรอนิกส์ (e-bidding)

ตามประกาศ มหาวิทยาลัยพะเยา

ลงวันที่ ๒๙ มกราคม ๒๕๖๘

มหาวิทยาลัยพะเยา ซึ่งต่อไปนี้จะเรียกว่า "กองอาคารสถานที่" มีความประสงค์จะ ประกวดราคา  
จ้างก่อสร้างงานปรับปรุงพื้นที่ลานจอดรถและฟุตบอลทางเดินหลังโรงเรียนสาธิตมหาวิทยาลัยพะเยา ด้วยวิธี  
ประกวดราคาอิเล็กทรอนิกส์ (e-bidding) ด้วยวิธีประกวดราคาอิเล็กทรอนิกส์ (e-bidding) โดยมีข้อแนะนำ  
และข้อกำหนดดังต่อไปนี้

๑. เอกสารแนบท้ายเอกสารประกวดราคาอิเล็กทรอนิกส์

- ๑.๑ ร่างรายละเอียดขอบเขตของงานทั้งโครงการ (Terms of Reference : TOR)
- ๑.๒ แบบใบเสนอราคาที่กำหนดไว้ในระบบจัดซื้อจัดจ้างภาครัฐด้วยอิเล็กทรอนิกส์
- ๑.๓ แบบสัญญาจ้างก่อสร้าง
- ๑.๔ แบบหนังสือค้ำประกัน
  - (๑) หลักประกันสัญญา
- ๑.๕ สูตรการปรับราคา
- ๑.๖ บทนิยาม
  - (๑) ผู้ที่มีผลประโยชน์ร่วมกัน
  - (๒) การขีดขวางการแข่งขันอย่างเป็นธรรม
- ๑.๗ แบบบัญชีเอกสารที่กำหนดไว้ในระบบจัดซื้อจัดจ้างภาครัฐด้วยอิเล็กทรอนิกส์
  - (๑) บัญชีเอกสารส่วนที่ ๑
  - (๒) บัญชีเอกสารส่วนที่ ๒
- ๑.๘ แผนการใช้พัสดุที่ผลิตภายในประเทศและแผนการใช้เหล็กที่ผลิตภายในประเทศ
- ๑.๙ แผนการทำงาน

๒. คุณสมบัติของผู้ยื่นข้อเสนอ

- ๒.๑ มีความสามารถตามกฎหมาย
- ๒.๒ ไม่เป็นบุคคลล้มละลาย

๒.๓ ไม่อยู่ระหว่างเลิกกิจการ

๒.๔ ไม่เป็นบุคคลซึ่งอยู่ระหว่างถูกระงับการยื่นข้อเสนอหรือทำสัญญากับหน่วยงานของรัฐไว้ชั่วคราว เนื่องจากเป็นผู้ที่ไม่ผ่านเกณฑ์การประเมินผลการปฏิบัติงานของผู้ประกอบการตามระเบียบที่รัฐมนตรีว่าการกระทรวงการคลังกำหนดตามที่ประกาศเผยแพร่ในระบบเครือข่ายสารสนเทศของกรมบัญชีกลาง

๒.๕ ไม่เป็นบุคคลซึ่งถูกระงับชื่อไว้ในบัญชีรายชื่อผู้ทำงานและได้แจ้งเวียนชื่อให้เป็นผู้ทำงานของหน่วยงานของรัฐในระบบเครือข่ายสารสนเทศของกรมบัญชีกลาง ซึ่งรวมถึงนิติบุคคลที่ผู้ทำงานเป็นหุ้นส่วนผู้จัดการ กรรมการผู้จัดการ ผู้บริหาร ผู้มีอำนาจในการดำเนินงานในกิจการของนิติบุคคลนั้นด้วย

๒.๖ มีคุณสมบัติและไม่มีลักษณะต้องห้ามตามที่คณะกรรมการนโยบายการจัดซื้อจัดจ้าง และการบริหารพัสดุภาครัฐกำหนดในราชกิจจานุเบกษา

๒.๗ เป็นนิติบุคคลผู้มีอาชีพรับจ้างงานที่ประกวดราคาอิเล็กทรอนิกส์ดังกล่าว

๒.๘ ไม่เป็นผู้มีผลประโยชน์ร่วมกันกับผู้ยื่นข้อเสนอรายอื่นที่เข้ายื่นข้อเสนอให้แก่ กองอาคารสถานที่ ณ วันประกาศประกวดราคาอิเล็กทรอนิกส์ หรือไม่เป็นผู้กระทำการอันเป็นการขัดขวาง การแข่งขันอย่างเป็นธรรมในการประกวดราคาอิเล็กทรอนิกส์ครั้งนี้

๒.๙ ไม่เป็นผู้ได้รับเอกสิทธิ์หรือความคุ้มกัน ซึ่งอาจปฏิเสธไม่ยอมขึ้นศาลไทย เว้นแต่ รัฐบาล ของผู้ยื่นข้อเสนอได้มีคำสั่งให้สละเอกสิทธิ์และความคุ้มกันเช่นนั้น

๒.๑๐ ผู้ยื่นข้อเสนอต้องมีผลงานก่อสร้างประเภทเดียวกันกับผลงานที่ประกวดราคา จ้าง ก่อสร้างในวงเงินไม่น้อยกว่า ๒๕๗,๕๐๐.๐๐ บาท (สองแสนห้าหมื่นเจ็ดพันห้าร้อยบาทถ้วน) และเป็นผลงานที่เป็นคู่สัญญาโดยตรงกับหน่วยงานของรัฐ หรือหน่วยงานเอกชนที่ มหาวิทยาลัยพะเยา เชื่อถือ

๒.๑๑ กิจการร่วมค้าที่ยื่นข้อเสนอในรูปแบบของ "กิจการร่วมค้า" ต้องมีคุณสมบัติดังนี้  
กรณีที่ข้อตกลงระหว่างผู้เข้าร่วมค้ากำหนดให้ผู้เข้าร่วมค้ารายใดรายหนึ่งเป็นผู้ เข้าร่วมค้าหลัก ข้อตกลงระหว่างผู้เข้าร่วมค้าจะต้องมีการกำหนดสัดส่วนหน้าที่และความรับผิดชอบในปริมาณ งาน สิ่งของหรือมูลค่าตามสัญญาของผู้เข้าร่วมค้าหลักมากกว่าผู้เข้าร่วมค้ารายอื่นทุกราย

กรณีที่ข้อตกลงระหว่างผู้เข้าร่วมค้ากำหนดให้ผู้เข้าร่วมค้ารายใดรายหนึ่งเป็นผู้ เข้าร่วมค้าหลัก กิจการร่วมค่านั้นต้องใช้ผลงานของผู้เข้าร่วมค้าหลักรายเดียวเป็นผลงานของกิจการร่วมค้าที่ยื่น ข้อเสนอ

สำหรับข้อตกลงระหว่างผู้เข้าร่วมค้าที่ไม่ได้กำหนดให้ผู้เข้าร่วมค้ารายใดเป็นผู้เข้า ร่วมค้าหลัก ผู้เข้าร่วมค้าทุกรายจะต้องมีคุณสมบัติครบถ้วนตามเงื่อนไขที่กำหนดไว้ในเอกสารเชิญชวน หรือ หนังสือเชิญชวน

กรณีที่ข้อตกลงระหว่างผู้เข้าร่วมค้ากำหนดให้มีการมอบหมายผู้เข้าร่วมค้ารายใด รายหนึ่งเป็นผู้ยื่นข้อเสนอ ในนามกิจการร่วมค้า การยื่นข้อเสนอดังกล่าวไม่ต้องมีหนังสือมอบอำนาจ

สำหรับข้อตกลงระหว่างผู้เข้าร่วมคำที่ไม่ได้กำหนดให้ผู้เข้าร่วมคำรายใดเป็นผู้ยื่นข้อเสนอ ผู้เข้าร่วมคำทุกรายจะต้องลงลายมือชื่อในหนังสือมอบอำนาจให้ผู้เข้าร่วมคำรายใดรายหนึ่งเป็นผู้ยื่นข้อเสนอ ในนามกิจการร่วมค้า

๒.๑๒ ผู้ยื่นข้อเสนอต้องลงทะเบียนที่มีข้อมูลถูกต้องครบถ้วนในระบบจัดซื้อจัดจ้างภาครัฐด้วย อิเล็กทรอนิกส์ (Electronic Government Procurement : e-GP) ของกรมบัญชีกลาง

๒.๑๓ ผู้ยื่นข้อเสนอต้องมีมูลค่าสุทธิของกิจการ ดังนี้

(๑) กรณีผู้ยื่นข้อเสนอเป็นนิติบุคคลที่จัดตั้งขึ้นตามกฎหมายไทยซึ่งได้จดทะเบียนเกินกว่า ๑ ปี ต้องมีมูลค่าสุทธิของกิจการ จากผลต่างระหว่างสินทรัพย์สุทธิหักด้วยหนี้สินสุทธิ ที่ปรากฏในงบแสดงฐานะการเงินที่มีการตรวจสอบแล้ว ซึ่งจะต้องแสดงค่าเป็นบวก ๑ ปีสุดท้ายก่อนวันยื่นข้อเสนอ

(๒) กรณีผู้ยื่นข้อเสนอเป็นนิติบุคคลที่จัดตั้งขึ้นตามกฎหมายไทย ซึ่งยังไม่มีกรณียางานงบแสดงฐานะการเงินกับกรมพัฒนาธุรกิจการค้า ให้พิจารณาการกำหนดมูลค่าของทุนจดทะเบียน โดยผู้ยื่นข้อเสนอจะต้องมีทุนจดทะเบียนที่เรียกชำระมูลค่าหุ้นแล้ว ณ วันที่ยื่นข้อเสนอ ไม่ต่ำกว่า ๑ ล้านบาท

(๓) สำหรับการจัดซื้อจัดจ้างครั้งหนึ่งที่มีวงเงินเกิน ๕๐๐,๐๐๐ บาทขึ้นไป กรณีผู้ยื่นข้อเสนอเป็นบุคคลธรรมดา โดยพิจารณาจากหนังสือรับรองบัญชีเงินฝาก ไม่เกิน ๙๐ วันก่อนวันยื่นข้อเสนอ โดยต้องมีเงินฝากคงเหลือในบัญชีธนาคารเป็นมูลค่า ๑ ใน ๔ ของมูลค่างบประมาณของโครงการหรือรายการที่ยื่นข้อเสนอในแต่ละครั้ง และหากเป็นผู้ชนะการจัดซื้อจัดจ้างหรือเป็นผู้ได้รับการคัดเลือกจะต้องแสดงบัญชีเงินฝากที่มีมูลค่าดังกล่าวอีกครั้งหนึ่งในวันลงนามในสัญญา

(๔) กรณีที่ผู้ยื่นข้อเสนอไม่มีมูลค่าสุทธิของกิจการหรือทุนจดทะเบียน หรือมีแต่ไม่เพียงพอที่จะ เข้ายื่นข้อเสนอ ผู้ยื่นข้อเสนอสามารถขอวงเงินสินเชื่อ โดยต้องมีวงเงินสินเชื่อ ๑ ใน ๔ ของมูลค่างบประมาณของโครงการหรือรายการที่ยื่นข้อเสนอในครั้งนั้น (สินเชื่อที่ธนาคารภายในประเทศ หรือบริษัทเงินทุนหรือบริษัทเงินทุนหลักทรัพย์ที่ได้รับอนุญาตให้ประกอบกิจการเงินทุนเพื่อการพาณิชย์ และประกอบธุรกิจค้าประกันตามประกาศของธนาคารแห่งประเทศไทย ตามรายชื่อบริษัทเงินทุนที่ธนาคารแห่งประเทศไทยแจ้งเวียนให้ทราบ โดยพิจารณาจากยอดเงินรวมของวงเงินสินเชื่อที่สำนักงานใหญ่รับรอง หรือที่สำนักงานสาขารับรอง (กรณีได้รับมอบอำนาจจากสำนักงานใหญ่) ซึ่งออกให้แก่ผู้ยื่นข้อเสนอ นับถึงวันยื่นข้อเสนอไม่เกิน ๙๐ วัน)

(๕) กรณีตาม (๑) - (๔) ยกเว้นสำหรับกรณีดังต่อไปนี้

(๕.๑) กรณีที่ผู้ยื่นข้อเสนอเป็นหน่วยงานของรัฐ

(๕.๒) นิติบุคคลที่จัดตั้งขึ้นตามกฎหมายไทยที่อยู่ระหว่างการฟื้นฟูกิจการตามพระราชบัญญัติล้มละลาย (ฉบับที่ ๑๐) พ.ศ. ๒๕๖๑

(๕.๓) งานจ้างก่อสร้าง ที่กรมบัญชีกลางได้ขึ้นทะเบียนผู้ประกอบการงานก่อสร้างแล้ว และงานจ้างก่อสร้างที่หน่วยงานของรัฐได้มีการจัดทำบัญชีผู้ประกอบการงานก่อสร้างที่มีคุณสมบัติเบื้องต้นไว้แล้ว ก่อนวันที่พระราชบัญญัติการจัดซื้อจัดจ้างและการบริหารพัสดุภาครัฐมีผลใช้บังคับ

### ๓. หลักฐานการยื่นข้อเสนอ

ผู้ยื่นข้อเสนอจะต้องเสนอเอกสารหลักฐานยื่นมาพร้อมกับการเสนอราคาทางระบบจัดซื้อจัดจ้างภาครัฐด้วยอิเล็กทรอนิกส์ โดยแยกเป็น ๒ ส่วน คือ

#### ๓.๑ ส่วนที่ ๑ อย่างน้อยต้องมีเอกสารดังต่อไปนี้

(๑) ในกรณีผู้ยื่นข้อเสนอเป็นนิติบุคคล

(ก) ห้างหุ้นส่วนสามัญหรือห้างหุ้นส่วนจำกัด ให้ยื่นสำเนาหนังสือรับรองการจดทะเบียนนิติบุคคล บัญชีรายชื่อหุ้นส่วนผู้จัดการ ผู้มีอำนาจควบคุม (ถ้ามี)

(ข) บริษัทจำกัดหรือบริษัทมหาชนจำกัด ให้ยื่นสำเนาหนังสือรับรองการจดทะเบียนนิติบุคคล หนังสือบริคณห์สนธิ บัญชีรายชื่อกรรมการผู้จัดการ ผู้มีอำนาจควบคุม (ถ้ามี) และบัญชีผู้ถือหุ้นรายใหญ่ (ถ้ามี)

(๒) ในกรณีผู้ยื่นข้อเสนอเป็นบุคคลธรรมดาหรือคณะบุคคลที่มีใจนิติบุคคล ให้ยื่นสำเนาบัตรประจำตัวประชาชนของผู้ยื่น ข้อเสนอข้อตกลงที่แสดงถึงการเข้าเป็นหุ้นส่วน (ถ้ามี) สำเนาบัตรประจำตัวประชาชนของผู้เป็นหุ้นส่วน หรือสำเนาหนังสือเดินทางของผู้เป็นหุ้นส่วนที่มีได้ถือสัญชาติไทย

(๓) ในกรณีผู้ยื่นข้อเสนอเป็นผู้ยื่นข้อเสนอร่วมกันในฐานะเป็นผู้ร่วมค้า ให้ยื่นสำเนาสัญญาของการเข้าร่วมค้า และเอกสารตามที่ระบุไว้ใน (๑) หรือ (๒) ของผู้ร่วมค้า แล้วแต่กรณี

(๔) ผู้ยื่นข้อเสนอต้องแสดงหลักฐานเกี่ยวกับมูลค่าสุทธิของกิจการ ดังนี้

(๔.๑) ในกรณีผู้ยื่นข้อเสนอเป็นนิติบุคคล ให้ยื่นงบแสดงฐานะการเงินที่มีการรับรองแล้วของ ๑ ปีสุดท้ายก่อนวันยื่นข้อเสนอ โดยให้ยื่นขณะเข้าเสนอราคา

(๔.๒) ในกรณีผู้ยื่นข้อเสนอเป็นบุคคลธรรมดา ให้ยื่นหนังสือรับรองบัญชีเงินฝาก ไม่เกิน ๙๐ วัน ก่อนวันยื่นข้อเสนอ โดยให้ยื่นขณะเข้าเสนอราคา และจะต้องแสดงหนังสือรับรองบัญชีเงินฝากที่มีมูลค่าดังกล่าวอีกครั้งหนึ่งในวันลงนามในสัญญา

(๔.๓) กรณีที่ผู้ยื่นข้อเสนอไม่มีมูลค่าสุทธิของกิจการและทุนจดทะเบียน หรือมีแต่ไม่เพียงพอที่จะเข้ายื่นข้อเสนอ ให้ยื่นสำเนาหนังสือรับรองวงเงินสินเชื่อ (สินเชื่อที่ธนาคารภายในประเทศหรือบริษัทเงินทุนหรือบริษัทเงินทุนหลักทรัพย์ที่ได้รับอนุญาตให้ประกอบกิจการเงินทุนเพื่อการพาณิชย์และประกอบธุรกิจค้าประกัน ตามประกาศของธนาคารแห่งประเทศไทย ตามรายชื่อบริษัทเงินทุนที่ธนาคารแห่งประเทศไทยแจ้งเวียนให้ทราบ โดยพิจารณาจากยอดเงินรวมของวงเงินสินเชื่อที่สำนักงานใหญ่รับรองหรือที่สำนักงานสาขารับรอง (กรณีได้รับมอบอำนาจจากสำนักงานใหญ่) ซึ่งออกให้แก่ผู้ยื่นข้อเสนอ นับถึงวันยื่นข้อเสนอไม่เกิน ๙๐ วัน)

(๕) สำเนาใบทะเบียนพาณิชย์

(๖) สำเนาใบทะเบียนภาษีมูลค่าเพิ่ม

(๗) บัญชีเอกสารส่วนที่ ๑ ทั้งหมดที่ได้ยื่นพร้อมกับการเสนอราคาทางระบบจัด

ซื้อจัดจ้างภาครัฐด้วยอิเล็กทรอนิกส์ ตามแบบในข้อ ๑.๗ (๑) โดยไม่ต้องแนบในรูปแบบ PDF File (Portable Document Format)

ทั้งนี้ เมื่อผู้ยื่นข้อเสนอดำเนินการแนบไฟล์เอกสารตามบัญชีเอกสารส่วนที่ ๑ ครบถ้วน ถูกต้องแล้ว ระบบจัดซื้อจัดจ้างภาครัฐด้วยอิเล็กทรอนิกส์จะสร้างบัญชีเอกสารส่วนที่ ๑ ตามแบบ ในข้อ ๑.๗ (๑) ให้โดยผู้ยื่นข้อเสนอไม่ต้องแนบบัญชีเอกสารส่วนที่ ๑ ดังกล่าวในรูปแบบ PDF File (Portable Document Format)

### ๓.๒ ส่วนที่ ๒ อย่างน้อยต้องมีเอกสารดังต่อไปนี้

(๑) ในกรณีที่ผู้ยื่นข้อเสนอมอบอำนาจให้บุคคลอื่นกระทำการแทนให้แนบ หนังสือมอบอำนาจซึ่งติดอากรแสตมป์ตามกฎหมาย โดยมีหลักฐานแสดงตัวตนของผู้มอบอำนาจและผู้รับ มอบอำนาจ ทั้งนี้หากผู้รับมอบอำนาจเป็นบุคคลธรรมดาต้องเป็นผู้ที่บรรลุนิติภาวะตามกฎหมายแล้วเท่านั้น

(๒) สำเนาหนังสือรับรองผลงานก่อสร้าง

(๓) สำเนาใบขึ้นทะเบียนผู้ประกอบการวิสาหกิจขนาดกลางและขนาดย่อม

(SMEs) (ถ้ามี)

(๔) บัญชีเอกสารส่วนที่ ๒ ทั้งหมดที่ได้ยื่นพร้อมกับการเสนอราคาทางระบบจัด ซื้อจัดจ้างภาครัฐด้วยอิเล็กทรอนิกส์ตามแบบในข้อ ๑.๗ (๒) โดยไม่ต้องแนบในรูปแบบ PDF File (Portable Document Format)

ทั้งนี้ เมื่อผู้ยื่นข้อเสนอดำเนินการแนบไฟล์เอกสารตามบัญชีเอกสารส่วนที่ ๒ ครบถ้วน ถูกต้องแล้ว ระบบจัดซื้อจัดจ้างภาครัฐด้วยอิเล็กทรอนิกส์จะสร้างบัญชีเอกสารส่วนที่ ๒ ตามแบบใน ข้อ ๑.๗ (๒) ให้โดยผู้ยื่นข้อเสนอไม่ต้องแนบบัญชีเอกสารส่วนที่ ๒ ดังกล่าวในรูปแบบ PDF File (Portable Document Format)

## ๔. การเสนอราคา

๔.๑ ผู้ยื่นข้อเสนอต้องยื่นข้อเสนอ และเสนอราคาทางระบบจัดซื้อจัดจ้างภาครัฐด้วย อิเล็กทรอนิกส์ตามที่กำหนดไว้ในเอกสารประกวดราคาอิเล็กทรอนิกส์นี้ โดยไม่มีเงื่อนไขใดๆ ทั้งสิ้น และจะต้อง กรอกข้อความให้ถูกต้องครบถ้วน พร้อมทั้งหลักฐานแสดงตัวตนและทำการยืนยันตัวตนของผู้ยื่นข้อเสนอ โดย ไม่ต้องแนบบใบเสนอราคาในรูปแบบ PDF File (Portable Document Format)

๔.๒ ให้ผู้ยื่นข้อเสนอกรอกรายละเอียดการเสนอราคาในใบเสนอราคาตามแบบ เอกสารประกวดราคาจ้างก่อสร้างด้วยวิธีประกวดราคาอิเล็กทรอนิกส์ (e-bidding) ข้อ ๑.๒ ให้ครบถ้วน โดยไม่ต้องยื่น ใบแจ้งปริมาณงานและราคาและใบบัญชีรายการก่อสร้าง ในรูปแบบ PDF File (Portable Document Format)

ในการเสนอราคาให้เสนอราคาเป็นเงินบาทและเสนอราคาได้เพียงครั้งเดียวและ ราคาเดียว โดยเสนอราคารวม หรือราคาต่อหน่วย หรือราคาต่อรายการ ตามเงื่อนไขที่ระบุไว้ท้ายใบเสนอราคา ให้ถูกต้อง ทั้งนี้ ราคารวมที่เสนอจะต้องตรงกันทั้งตัวเลขและตัวหนังสือ ถ้าตัวเลขและตัวหนังสือไม่ตรงกัน ให้ ถือตัวหนังสือเป็นสำคัญ โดยคิดราคารวมทั้งสิ้นซึ่งรวมค่าภาษีมูลค่าเพิ่ม ภาษีอากรอื่น และค่าใช้จ่ายทั้งปวง ไว้แล้ว

ราคาที่เสนอจะต้องเสนอกำหนดยื่นราคาไม่น้อยกว่า ๖๐ วัน ตั้งแต่วันเสนอราคา โดยภายในกำหนดยื่นราคา ผู้ยื่นข้อเสนอต้องรับผิดชอบราคาที่ตนได้เสนอไว้และจะถอนการเสนอราคามีได้



๔.๓ ผู้ยื่นข้อเสนอจะต้องเสนอกำหนดเวลาดำเนินการก่อสร้างแล้วเสร็จไม่เกิน ๖๐ วัน นับถัดจากวันลงนามในสัญญาจ้าง หรือวันที่ได้รับหนังสือแจ้งจาก กองอาคารสถานที่ ให้เริ่มทำงาน

๔.๔ ก่อนเสนอราคา ผู้ยื่นข้อเสนอควรตรวจสอบร่างสัญญา ร่างรายละเอียดขอบเขตของงานทั้งโครงการ (Terms of Reference : TOR) ให้ถี่ถ้วนและเข้าใจเอกสารประกวดราคาจ้างอิเล็กทรอนิกส์ทั้งหมดเสียก่อนที่จะตกลงยื่นข้อเสนอตามเงื่อนไขในเอกสารประกวดราคาจ้างอิเล็กทรอนิกส์

๔.๕ ผู้ยื่นข้อเสนอจะต้องยื่นข้อเสนอและเสนอราคาทางระบบจัดซื้อจัดจ้างภาครัฐด้วย อิเล็กทรอนิกส์ในวันที่ ๖ กุมภาพันธ์ ๒๕๖๘ ระหว่างเวลา ๐๙.๐๐ น. ถึง ๑๒.๐๐ น. และเวลาในการเสนอราคาให้ถือตามเวลาของระบบจัดซื้อจัดจ้างภาครัฐด้วยอิเล็กทรอนิกส์เป็นเกณฑ์

เมื่อพ้นกำหนดเวลายื่นข้อเสนอและเสนอราคาแล้ว จะไม่รับเอกสารการยื่นข้อเสนอ และการเสนอราคาใดๆ โดยเด็ดขาด

๔.๖ ผู้ยื่นข้อเสนอต้องจัดทำเอกสารสำหรับการเสนอราคาในรูปแบบไฟล์เอกสาร ประเภท PDF File (Portable Document Format) โดยผู้ยื่นข้อเสนอต้องเป็นผู้รับผิดชอบตรวจสอบความครบถ้วน ถูกต้อง และชัดเจนของเอกสาร PDF File ก่อนที่จะยืนยันการเสนอราคา แล้วจึงส่งข้อมูล (Upload) เพื่อเป็นการเสนอราคาให้แก่กองอาคารสถานที่ ผ่านทางระบบจัดซื้อจัดจ้างภาครัฐด้วยอิเล็กทรอนิกส์

๔.๗ คณะกรรมการพิจารณาผลการประกวดราคาอิเล็กทรอนิกส์จะดำเนินการตรวจสอบ คุณสมบัติของผู้ยื่นข้อเสนอแต่ละรายว่า เป็นผู้ยื่นข้อเสนอที่มีผลประโยชน์ร่วมกันกับผู้ยื่นเสนอรายอื่นตามข้อ ๑.๖ (๑) หรือไม่ หากปรากฏว่าผู้ยื่นเสนอรายใดเป็นผู้ยื่นข้อเสนอที่มีผลประโยชน์ร่วมกันกับผู้ยื่นเสนอรายอื่น คณะกรรมการฯ จะตัดรายชื่อผู้ยื่นเสนอราคาที่มีผลประโยชน์ร่วมกันนั้นออกจากการเป็นผู้ยื่นข้อเสนอ

หากปรากฏต่อคณะกรรมการพิจารณาผลการประกวดราคาอิเล็กทรอนิกส์ว่า ก่อนหรือในขณะที่มีการพิจารณาข้อเสนอ มีผู้ยื่นเสนอรายใดกระทำการอันเป็นการขัดขวางการแข่งขันอย่างเป็นธรรมตาม ข้อ ๑.๖ (๒) และคณะกรรมการฯ เชื่อว่ามีการกระทำการอันเป็นการขัดขวางการแข่งขันอย่างเป็นธรรม คณะกรรมการฯ จะตัดรายชื่อผู้ยื่นเสนอรายนั้นออกจากการเป็นผู้ยื่นข้อเสนอ และกองอาคารสถานที่ จะพิจารณาลงโทษผู้ยื่นเสนอดังกล่าวเป็นผู้ทำงาน เว้นแต่ กองอาคารสถานที่ จะพิจารณาเห็นว่า ผู้ยื่นเสนอรายนั้น มิใช่เป็นผู้ริเริ่มให้มีการกระทำความดังกล่าวและได้ให้ความร่วมมือเป็นประโยชน์ต่อการพิจารณาของกองอาคารสถานที่

๔.๘ ผู้ยื่นข้อเสนอจะต้องปฏิบัติ ดังนี้

(๑) ปฏิบัติตามเงื่อนไขที่ระบุไว้ในเอกสารประกวดราคาอิเล็กทรอนิกส์  
(๒) ราคาที่เสนอจะต้องเป็นราคาที่รวมภาษีมูลค่าเพิ่ม และภาษีอื่นๆ (ถ้ามี) รวมค่าใช้จ่ายทั้งปวงไว้ด้วยแล้ว

(๓) ผู้ยื่นข้อเสนอจะต้องลงทะเบียนเพื่อเข้าสู่กระบวนการเสนอราคา ตามวัน

เวลา ที่กำหนด

(๔) ผู้ยื่นข้อเสนอจะถอนการเสนอราคาที่เสนอแล้วไม่ได้

(๕) ผู้ยื่นข้อเสนอต้องศึกษาและทำความเข้าใจในระบบและวิธีการเสนอราคา

ด้วยวิธีประกวดราคาอิเล็กทรอนิกส์ ของกรมบัญชีกลางที่แสดงไว้ในเว็บไซต์ [www.gprocurement.go.th](http://www.gprocurement.go.th)

๔.๙ ผู้สัญญาต้องจัดทำแผนการทำงานมาให้ภายใน ๗ วัน นับถัดจากวันลงนามในสัญญา โดยจัดทำแผนการทำงานตามเอกสารแนบท้ายเอกสารประกวดราคาอิเล็กทรอนิกส์ เว้นแต่เป็นกรณีสัญญาที่มีวงเงินไม่เกิน ๕๐๐,๐๐๐ บาท ทั้งนี้ แผนการทำงานให้ถือเป็นเอกสารส่วนหนึ่งของสัญญา

๔.๑๐ ผู้ยื่นข้อเสนอที่เป็นผู้ชนะการเสนอราคาต้องจัดทำแผนการใช้พัสดุที่ผลิตในประเทศและแผนการใช้เหล็กที่ผลิตในประเทศ โดยยื่นให้หน่วยงานของรัฐภายใน ๖๐ วัน นับถัดจากวันลงนามในสัญญา

#### ๕. หลักเกณฑ์และสิทธิในการพิจารณา

๕.๑ การพิจารณาผลการยื่นข้อเสนอประกวดราคาอิเล็กทรอนิกส์ครั้งนี้ กองอาคารสถานที่จะพิจารณาตัดสินโดยใช้หลักเกณฑ์ ราคา

๕.๒ การพิจารณาผู้ชนะการยื่นข้อเสนอ  
กรณีใช้หลักเกณฑ์ราคาในการพิจารณาผู้ชนะการยื่นข้อเสนอ กองอาคารสถานที่ จะพิจารณาจาก ราคารวม

๕.๓ หากผู้ยื่นข้อเสนอรายใดมีคุณสมบัติไม่ถูกต้องตามข้อ ๒ หรือยื่นหลักฐานการยื่นข้อเสนอไม่ถูกต้อง หรือไม่ครบถ้วนตามข้อ ๓ หรือยื่นข้อเสนอไม่ถูกต้องตามข้อ ๔ แล้ว คณะกรรมการพิจารณาผล การประกวดราคาอิเล็กทรอนิกส์จะไม่รับพิจารณาข้อเสนอของผู้ยื่นข้อเสนอรายนั้น เว้นแต่ ผู้ยื่นข้อเสนอรายใดเสนอเอกสารทางเทคนิคหรือรายละเอียดคุณลักษณะเฉพาะของพัสดุที่จะจ้างไม่ครบถ้วน หรือเสนอรายละเอียดแตกต่างไปจากเงื่อนไขที่กองอาคารสถานที่กำหนดไว้ในประกาศและเอกสารประกวดราคาอิเล็กทรอนิกส์ ในส่วนที่มีใช้สาระสำคัญและความแตกต่างนั้น ไม่มีผลทำให้เกิดการโต้แย้งเปรียบเทียบกับผู้ยื่นข้อเสนอรายอื่น หรือเป็นการผิดพลาดเล็กน้อย คณะกรรมการฯ อาจพิจารณาผ่อนปรนการตัดสินสิทธิ ผู้ยื่นข้อเสนอรายนั้น

๕.๔ กองอาคารสถานที่สงวนสิทธิ์ไม่พิจารณาข้อเสนอของผู้ยื่นข้อเสนอโดยไม่มี การผ่อนผัน ในกรณีดังต่อไปนี้

(๑) ไม่กรอกชื่อผู้ยื่นข้อเสนอในการเสนอราคาทางระบบจัดซื้อจัดจ้าง ด้วยอิเล็กทรอนิกส์

(๒) เสนอรายละเอียดแตกต่างไปจากเงื่อนไขที่กำหนดในเอกสารประกวดราคา อิเล็กทรอนิกส์ที่เป็นสาระสำคัญ หรือมีผลทำให้เกิดความโต้แย้งเปรียบเทียบกับผู้ยื่นข้อเสนอรายอื่น

๕.๕ ในการตัดสินการประกวดราคาอิเล็กทรอนิกส์หรือในการทำสัญญา คณะกรรมการพิจารณาผลประกวดราคาอิเล็กทรอนิกส์หรือกองอาคารสถานที่ มีสิทธิให้ผู้ยื่นข้อเสนอชี้แจง

ข้อเท็จจริงเพิ่มเติมได้ กองอาคารสถานที่ที่มีสิทธิที่จะไม่รับข้อเสนอ ไม่รับราคา หรือไม่ทำสัญญา หากข้อเท็จจริงดังกล่าวไม่เหมาะสมหรือไม่ถูกต้อง

๕.๖ กองอาคารสถานที่ทรงไว้ซึ่งสิทธิที่จะไม่รับราคาต่ำสุด หรือราคาหนึ่งราคาใด หรือราคาข้อเสนอทั้งหมดก็ได้ และอาจพิจารณาเลือกจ้างในจำนวน หรือขนาด หรือเฉพาะรายการหนึ่งรายการใด หรืออาจจะยกเลิก การประกวดราคาอิเล็กทรอนิกส์โดยไม่พิจารณาจัดจ้างเลยก็ได้ สุดแต่จะพิจารณา ทั้งนี้ เพื่อประโยชน์ของทางราชการเป็นสำคัญ และให้ถือว่าการตัดสินใจของ กองอาคารสถานที่เป็นเด็ดขาด ผู้ยื่นข้อเสนอจะเรียกร้องค่าใช้จ่าย หรือค่าเสียหายใดๆ มิได้ รวมทั้ง กองอาคารสถานที่จะพิจารณายกเลิกการประกวดราคาอิเล็กทรอนิกส์และลงโทษผู้ยื่นข้อเสนอเป็นผู้ทำงาน ไม่ว่าจะเป็นผู้ยื่นข้อเสนอที่ได้รับการคัดเลือกหรือไม่ก็ตาม หากมีเหตุที่เชื่อถือได้ว่าผู้ยื่นข้อเสนอกระทำการโดยไม่สุจริต เช่น การเสนอเอกสารอันเป็นเท็จ หรือใช้ชื่อบุคคลธรรมดา หรือนิติบุคคลอื่นมาเสนอราคาแทน เป็นต้น

ในกรณีที่ผู้ยื่นข้อเสนอรายที่เสนอราคาต่ำสุด เสนอราคาต่ำจนคาดหมายได้ว่าไม่อาจดำเนินงานตามเอกสารประกวดราคาอิเล็กทรอนิกส์ได้ คณะกรรมการพิจารณาผลการประกวดราคา อิเล็กทรอนิกส์หรือกองอาคารสถานที่ จะให้ผู้ยื่นข้อเสนออื่นชี้แจงและแสดงหลักฐานที่ทำให้เชื่อได้ว่า ผู้ยื่นข้อเสนอสามารถดำเนินงานตามเอกสารประกวดราคาอิเล็กทรอนิกส์ให้เสร็จสมบูรณ์ หากคำชี้แจงไม่เป็นที่รับฟังได้ กองอาคารสถานที่ มีสิทธิที่จะไม่รับข้อเสนอหรือไม่รับราคาของผู้ยื่นข้อเสนอรายนั้น ทั้งนี้ ผู้ยื่นข้อเสนอดังกล่าวไม่มีสิทธิเรียกร้องค่าใช้จ่ายหรือค่าเสียหายใดๆ จากกองอาคารสถานที่

๕.๗ ก่อนลงนามในสัญญา กองอาคารสถานที่ อาจประกาศยกเลิกการประกวดราคา อิเล็กทรอนิกส์ หากปรากฏว่ามีการกระทำที่เข้าลักษณะผู้ยื่นข้อเสนอที่ชนะการประกวดราคาหรือที่ได้รับการคัดเลือกมีผลประโยชน์ร่วมกัน หรือมีส่วนได้เสียกับผู้ยื่นข้อเสนอรายอื่น หรือขัดขวางการแข่งขันอย่างเป็นธรรม หรือสมยอมกันกับผู้ยื่นข้อเสนอรายอื่น หรือเจ้าหน้าที่ในการเสนอราคา หรือสื่อว่ากระทำการทุจริตอื่นใด ในการเสนอราคา

๕.๘ หากผู้ยื่นข้อเสนอซึ่งเป็นผู้ประกอบการ SMEs เสนอราคาสูงกว่าราคาต่ำสุดของผู้ยื่นข้อเสนอรายอื่นที่ไม่เกินร้อยละ ๑๐ ให้หน่วยงานของรัฐจัดซื้อจัดจ้างกับผู้ประกอบการ SMEs ดังกล่าว โดยจัดเรียงลำดับผู้ยื่นข้อเสนอซึ่งเป็นผู้ประกอบการ SMEs ซึ่งเสนอราคาสูงกว่าราคาต่ำสุดของผู้ยื่นข้อเสนอรายอื่นไม่เกินร้อยละ ๑๐ ที่จะเรียกมาทำสัญญาไม่เกิน ๓ ราย

ผู้ยื่นข้อเสนอที่เป็นกิจการร่วมค้าที่จะได้สิทธิตามวรรคหนึ่ง ผู้เข้าร่วมค้าทุกราย จะต้องเป็นผู้ประกอบการ SMEs

ทั้งนี้ ผู้ประกอบการ SMEs ที่จะได้แต้มต่อด้านราคาตามวรรคหนึ่ง จะต้องมีความเป็นสัญญาสะสมตามปีปฏิทินรวมกับราคาเสนอในครั้งแล้ว มีมูลค่ารวมกันไม่เกินมูลค่าของรายได้ตามขนาดที่ขึ้นทะเบียนไว้กับ สสว.

๕.๙ หากผู้ยื่นข้อเสนอซึ่งมิใช่ผู้ประกอบการ SMEs แต่เป็นบุคคลธรรมดาที่ถือสัญชาติไทยหรือนิติบุคคลที่จัดตั้งขึ้นตามกฎหมายไทยเสนอราคาสูงกว่าราคาต่ำสุดของผู้ยื่นข้อเสนอซึ่งเป็นผู้ประกอบการที่มีได้ถือสัญชาติไทยหรือนิติบุคคลที่จัดตั้งขึ้นตามกฎหมายของต่างประเทศไม่เกินร้อยละ ๓ ให้

จัดซื้อจัดจ้างกับบุคคลธรรมดาที่ถือสัญชาติไทยหรือนิติบุคคลที่จัดตั้งขึ้นตามกฎหมายไทยดังกล่าว

ผู้ยื่นข้อเสนอที่เป็นกิจการร่วมค้าที่จะได้สิทธิตามวรรคหนึ่ง ผู้เข้าร่วมค้าทุกราย จะต้องเป็นบุคคลธรรมดาที่ถือสัญชาติไทยหรือนิติบุคคลที่จัดตั้งขึ้นตามกฎหมายไทย

## ๖. การทำสัญญาจ้างก่อสร้าง

ผู้ชนะการประกวดราคาอิเล็กทรอนิกส์จะต้องทำสัญญาจ้างตามแบบสัญญา ดังระบุในข้อ ๑.๓ หรือทำข้อตกลงเป็นหนังสือกับกองอาคารสถานที่ ภายใน ๗ วัน นับถัดจากวันที่ได้รับแจ้ง และจะต้องวางหลักประกันสัญญาเป็นจำนวนเงินเท่ากับร้อยละ ๕ ของราคาค่าจ้างที่ประกวดราคาอิเล็กทรอนิกส์ ให้กองอาคารสถานที่ยึดถือไว้ในขณะทำสัญญาโดยใช้หลักประกันอย่างหนึ่งอย่างใด ดังต่อไปนี้

๖.๑ เงินสด

๖.๒ เช็คหรือตราพท์ที่ธนาคารเซ็นสั่งจ่าย ซึ่งเป็นเช็คหรือตราพท์ลงวันที่ใช้เช็คหรือตราพท์นั้น ชำระต่อเจ้าหน้าที่ในวันทำสัญญา หรือก่อนวันนั้นไม่เกิน ๓ วันทำการ

๖.๓ หนังสือค้ำประกันของธนาคารภายในประเทศ ตามตัวอย่างที่คณะกรรมการนโยบายกำหนด ดังระบุในข้อ ๑.๔ (๒) หรือจะเป็นหนังสือค้ำประกันอิเล็กทรอนิกส์ตามวิธีการที่กรมบัญชีกลางกำหนด

๖.๔ หนังสือค้ำประกันของบริษัทเงินทุน หรือบริษัทเงินทุนหลักทรัพย์ที่ได้รับอนุญาตให้ประกอบกิจการเงินทุนเพื่อการพาณิชย์และประกอบธุรกิจค้ำประกันตามประกาศของธนาคารแห่งประเทศไทย ตามรายชื่อบริษัทเงินทุนที่ธนาคารแห่งประเทศไทยแจ้งเวียนให้ทราบ โดยอนุโลมให้ใช้ตามตัวอย่างหนังสือค้ำประกันของธนาคารที่คณะกรรมการนโยบายกำหนด ดังระบุในข้อ ๑.๔ (๒)

๖.๕ พันธบัตรรัฐบาลไทย

หลักประกันนี้จะคืนให้ โดยไม่มีดอกเบี้ยภายใน ๑๕ วันนับถัดจากวันที่ผู้ชนะการประกวดราคาอิเล็กทรอนิกส์ (ผู้รับจ้าง) พ้นจากข้อผูกพันตามสัญญาจ้างแล้ว

## ๗. ค่าจ้างและการจ่ายเงิน

กองอาคารสถานที่ จะจ่ายค่าจ้างซึ่งได้รวมภาษีมูลค่าเพิ่มตลอดจนภาษีอากรอื่น ๆ และค่าใช้จ่ายทั้งปวงด้วยแล้วโดยถือราคาเหมารวมเป็นเกณฑ์และกำหนดการจ่ายเงินเป็นจำนวน ๒ งวดดังนี้

งวดที่ ๑ เป็นจำนวนเงินในอัตราร้อยละ ๔๐ ของค่าจ้าง เมื่อผู้รับจ้างได้ปฏิบัติงานงานปรับปรุงพื้นที่ลานจอดรถ ให้แล้วเสร็จภายใน ๓๐ วัน

งวดสุดท้าย เป็นจำนวนเงินในอัตราร้อยละ ๖๐ ของค่าจ้าง เมื่อผู้รับจ้างได้ปฏิบัติงานทั้งหมดให้แล้วเสร็จเรียบร้อยตามสัญญาหรือข้อตกลงจ้างเป็นหนังสือ รวมทั้งทำสถานที่ก่อสร้างให้สะอาดเรียบร้อย

## ๘. อัตราค่าปรับ

ค่าปรับตามสัญญาจ้างแนบท้ายเอกสารประกวดราคาอิเล็กทรอนิกส์นี้ หรือข้อตกลงจ้างเป็นหนังสือจะกำหนด ดังนี้

๘.๑ กรณีที่ผู้รับจ้างนำงานที่รับจ้างไปจ้างช่วงให้ผู้อื่นทำอีกทอดหนึ่งโดยไม่ได้รับ

อนุญาตจากกองอาคารสถานที่ จะกำหนดค่าปรับสำหรับการฝ่าฝืนดังกล่าวเป็นจำนวนร้อยละ ๑๐.๐๐ ของ  
วงเงินของงานจ้างช่วงนั้น

๘.๒ กรณีที่ผู้รับจ้างปฏิบัติผิดสัญญาจ้างก่อสร้าง นอกเหนือจากข้อ ๘.๑ จะกำหนด  
ค่าปรับเป็นรายวันเป็นจำนวนเงินตายตัวในอัตราร้อยละ ๐.๑๐ ของราคางานจ้าง

#### ๙. การรับประกันความชำรุดบกพร่อง

ผู้ชนะการประกวดราคาอิเล็กทรอนิกส์ซึ่งได้ทำสัญญาจ้าง ตามแบบ ดังระบุในข้อ ๑.๓  
หรือข้อตกลงจ้างเป็นหนังสือแล้วแต่กรณี จะต้องรับประกันความชำรุดบกพร่องของงานจ้างที่เกิดขึ้นภายใน  
ระยะเวลา ไม่น้อยกว่า ๒ ปี นับถัดจากวันที่กองอาคารสถานที่ได้รับมอบงาน โดยต้องบริหารจัดการซ่อมแซม  
แก้ไขให้ใช้การได้ดีดังเดิมภายใน ๑๕ วัน นับถัดจากวันที่ได้รับแจ้งความชำรุดบกพร่อง

#### ๑๐. ข้อสงวนสิทธิในการยื่นข้อเสนอและอื่น ๆ

๑๐.๑ เงินค่าจ้างสำหรับงานจ้างครั้งนี้ ได้มาจากเงินงบประมาณประจำปี พ.ศ. ๒๕๖๗  
การลงนามในสัญญาจะกระทำต่อเมื่อ กองอาคารสถานที่ได้รับอนุมัติเงิน ค่า  
ก่อสร้างจากเงินงบประมาณประจำปี พ.ศ. ๒๕๖๗

๑๐.๒ เมื่อกองอาคารสถานที่ได้คัดเลือกผู้ยื่นข้อเสนอรายใดให้เป็นผู้รับจ้าง และได้  
ตกลงจ้าง ตามการประกวดราคาอิเล็กทรอนิกส์แล้ว ถ้าผู้รับจ้างจะต้องส่งหรือนำสิ่งของมาเพื่องานจ้างดังกล่าว  
เข้ามาจากต่างประเทศ และของนั้นต้องนำเข้ามาโดยทางเรือในเส้นทางที่มีเรือไทยเดินอยู่ และสามารถให้  
บริการรับขนได้ตามที่รัฐมนตรีว่าการกระทรวงคมนาคมประกาศกำหนด ผู้ยื่นข้อเสนอซึ่งเป็นผู้รับจ้างจะต้อง  
ปฏิบัติตามกฎหมายว่าด้วยการส่งเสริมการพาณิชย์ ดังนี้

(๑) แจ้งการส่งหรือนำสิ่งของดังกล่าวเข้ามาจากต่างประเทศต่อกรมเจ้าท่า  
ภายใน ๗ วัน นับตั้งแต่วันที่ผู้รับจ้างส่งหรือซื้อของจากต่างประเทศ เว้นแต่เป็นของที่รัฐมนตรีว่าการกระทรวง  
คมนาคมประกาศยกเว้นให้บรรทุกโดยเรืออื่นได้

(๒) จัดการให้สิ่งของดังกล่าวบรรทุกโดยเรือไทย หรือเรือที่มีสิทธิเช่นเดียวกับ  
เรือไทยจากต่างประเทศมายังประเทศไทย เว้นแต่จะได้รับอนุญาตจากกรมเจ้าท่า ให้บรรทุกสิ่งของนั้น โดยเรือ  
อื่น ที่มีใช้เรือไทย ซึ่งจะต้องได้รับอนุญาตเช่นนั้นก่อนบรรทุกของลงเรืออื่น หรือเป็นของที่รัฐมนตรีว่าการ  
กระทรวงคมนาคมประกาศยกเว้นให้บรรทุกโดยเรืออื่น

(๓) ในกรณีที่ไม่ปฏิบัติตาม (๑) หรือ (๒) ผู้รับจ้างจะต้องรับผิดชอบตามกฎหมายว่า  
ด้วยการส่งเสริมการพาณิชย์

๑๐.๓ ผู้ยื่นข้อเสนอซึ่งกองอาคารสถานที่ได้คัดเลือกแล้ว ไม่ไปทำสัญญาหรือข้อตกลง  
จ้างเป็นหนังสือภายในเวลาที่กำหนดดังระบุไว้ในข้อ ๗ กองอาคารสถานที่จะริบหลักประกันการยื่นข้อเสนอ  
หรือเรียกธำนาจจากผู้ออกหนังสือค้ำประกัน การยื่นข้อเสนอทันที และอาจพิจารณาเรียกธำนาจให้ชดใช้ความ  
เสียหายอื่น (ถ้ามี) รวมทั้งจะพิจารณาให้เป็นผู้ทำงาน ตามระเบียบกระทรวงการคลังว่าด้วยการจัดซื้อจัดจ้าง  
และการบริหารพัสดุภาครัฐ

๑๐.๔ กองอาคารสถานที่สงวนสิทธิ์ที่จะแก้ไขเพิ่มเติมเงื่อนไข หรือข้อกำหนดในแบบ

สัญญาหรือข้อตกลงจ้างเป็นหนังสือให้เป็นไปตามความเห็นของสำนักงานอัยการสูงสุด (ถ้ามี)

๑๐.๕ ในกรณีที่เอกสารแนบท้ายเอกสารประกวดราคาอิเล็กทรอนิกส์ มีความขัดหรือแย้งกันผู้ยื่นข้อเสนอจะต้องปฏิบัติตามคำวินิจฉัยของกองอาคารสถานที่ คำวินิจฉัยดังกล่าวให้ถือเป็นที่สุด และผู้ยื่นข้อเสนอไม่มีสิทธิเรียกร้องค่าใช้จ่ายใดๆ เพิ่มเติม

๑๐.๖ กองอาคารสถานที่ อาจประกาศยกเลิกการจัดจ้างในกรณีต่อไปนี้ได้ โดยที่ผู้ยื่นข้อเสนอจะเรียกร้องค่าเสียหายใดๆ จากกองอาคารสถานที่ไม่ได้

(๑) กองอาคารสถานที่ไม่ได้รับการจัดสรรเงินที่จะใช้ในการจัดจ้างหรือได้รับจัดสรรแต่ไม่เพียงพอที่จะทำการจัดจ้างครั้งนี้ต่อไป

(๒) มีการกระทำที่เข้าลักษณะผู้ยื่นข้อเสนอที่ชนะการจัดจ้างหรือที่ได้รับการคัดเลือกมีผลประโยชน์ร่วมกัน หรือมีส่วนได้เสียกับผู้ยื่นข้อเสนอรายอื่น หรือขัดขวางการแข่งขันอย่างเป็นธรรมหรือสมยอมกันกับผู้ยื่นข้อเสนอรายอื่น หรือเจ้าหน้าที่ในการเสนอราคา หรือสื่อว่ากระทำการทุจริตอื่นใดในการเสนอราคา

(๓) การทำการจัดจ้างครั้งนี้ต่อไปอาจก่อให้เกิดความเสียหายแก่กองอาคารสถานที่ หรือกระทบต่อประโยชน์สาธารณะ

(๔) กรณีอื่นในทำนองเดียวกับ (๑) (๒) หรือ (๓) ตามที่กำหนดในกฎกระทรวง ซึ่งออกตามความในกฎหมายว่าด้วยการจัดซื้อจัดจ้างและการบริหารพัสดุภาครัฐ

#### ๑๑. การปรับราคาค่างานก่อสร้าง

การปรับราคาค่างานก่อสร้างตามสูตรการปรับราคาดังระบุในข้อ ๑.๕ จะนำมาใช้ในกรณีที่ ค่างานก่อสร้างลดลงหรือเพิ่มขึ้น โดยวิธีการต่อไปนี้

ตามเงื่อนไข หลักเกณฑ์ สูตรและวิธีคำนวณที่ใช้กับสัญญาแบบปรับราคาได้ตามมติ คณะรัฐมนตรีเมื่อวันที่ ๒๒ สิงหาคม ๒๕๓๒ เรื่อง การพิจารณาช่วยเหลือผู้ประกอบการอาชีพงานก่อสร้าง ตามหนังสือสำนักเลขาธิการคณะรัฐมนตรี ที่ นร ๐๒๐๓/ว ๑๐๙ ลงวันที่ ๒๔ สิงหาคม ๒๕๓๒

สูตรการปรับราคา (สูตรค่า K) จะต้องคงที่ที่ระดับที่กำหนดไว้ในวันแล้วเสร็จตามที่กำหนดไว้ในสัญญา หรือภายในระยะเวลาที่กองอาคารสถานที่ได้ขยายออกไป โดยจะใช้สูตรของทางราชการที่ได้ระบุในข้อ ๑.๕

#### ๑๒. การปฏิบัติตามกฎหมายและระเบียบ

ในระหว่างระยะเวลาการก่อสร้าง ผู้ยื่นข้อเสนอที่ได้รับการคัดเลือกให้เป็นผู้รับจ้างต้องปฏิบัติตามหลักเกณฑ์ที่กฎหมายและระเบียบได้กำหนดไว้โดยเคร่งครัด

#### ๑๓. การประเมินผลการปฏิบัติงานของผู้ประกอบการ

กองอาคารสถานที่ สามารถนำผลการปฏิบัติงานแล้วเสร็จตามสัญญาของผู้ยื่นข้อเสนอที่ได้รับการคัดเลือกให้ เป็นผู้รับจ้างเพื่อนำมาประเมินผลการปฏิบัติงานของผู้ประกอบการ

ทั้งนี้ หากผู้ยื่นข้อเสนอที่ได้รับการคัดเลือกไม่ผ่านเกณฑ์ที่กำหนดจะถูกระงับการยื่นข้อเสนอหรือทำสัญญากับกองอาคารสถานที่ ไว้ชั่วคราว

มหาวิทยาลัยพะเยา

๒๙ มกราคม ๒๕๖๘





งานปรับปรุงพื้นที่ลานจอดรถ  
และฟุตบอลทางเดินหลังโรงเรียนสาธิต  
มหาวิทยาลัยพะเยา



งานออกแบบและก่อสร้าง  
กองอาคารสถานที่ มหาวิทยาลัยพะเยา

สารบัญแบบก่อสร้าง	
งานปรับปรุงพื้นที่ลานจอดรถและปูบาททางเดินหลังโรงเรียนลาอีศ มหาวิทยาลัยพะเยา	
แบบสถาปัตยกรรม	
01	สารบัญแบบ สัญลักษณ์ประกอบแบบ รายการประกอบแบบโดยย่อ
02	แผนผังบริเวณแสดงที่ตั้งของงานก่อสร้าง
03	ผังบริเวณ แผนที่โดยสังเขป
04	งานจัดถนน โครงสร้างลานจอดรถ
05	รูปด้านงานจัดถนน โครงสร้างลานจอดรถ
06	แบบแปลน โครงสร้างฐานราก-เสาตอม่อ
07	รูปด้าน 1, 4 งานปรับปรุงลานจอดรถ
08	รูปด้าน 2 งานปรับปรุงลานจอดรถ
09	รูปด้าน 3 งานปรับปรุงลานจอดรถ
10	แบบแปลน โครงสร้างฐานราก-เสาตอม่อ
11	แปลนแสดงรอยต่อลานจอดรถ
12	รูปแปลนแสดงการเสริมเหล็กและรอยต่อ
13	แบบขยายโครงสร้าง
14	แบบขยายโครงสร้างฐานราก-เสาตอม่อ
15	แปลนปูบาททางเดิน
16	แปลนปูบาททางเดินต่อ
17	แบบขยายทางเดินเท้า
18	แบบขยายทางเดินเท้า (ต่อ)
19	แปลนแสดงรอยต่อปูบาททางเดิน
20	แบบขยายงานโครงสร้างถนน ค.ส.ล.
21	แปลนระบบไฟฟ้า แสดงวาง
22	แบบขยายการติดตั้ง ระบบไฟฟ้า

รายการประกอบแบบโดยย่อ	
หมวดงานทั่วไป	
1.	ก่อนเข้าทำงานผู้รับจ้างจะต้องประสานแจ้งขออนุญาตเข้าทำงานโดยแจ้งเป็นหนังสือให้กับผู้ว่าราชการงาน และท่าอากาศยานแล้ว ก่อนที่ผู้ว่าจ้างจะอนุญาตให้เข้าทำงาน
2.	ผู้รับจ้างจะต้องระมัดระวังไม่ให้เกิดอุบัติเหตุต่างๆ ในการทำงาน และหากเกิดขึ้นซึ่งได้ผลกระทบทันทีความเสียหายของทรัพย์สินของผู้จ้างรวมถึงบริการของผู้จ้าง ตลอดจนสิ่งประมาททั่วไป ผู้รับจ้างจะต้องรับผิดชอบค่าใช้จ่ายที่เกิดขึ้นที่ตนเป็นผู้ก่อ
3.	ผู้รับจ้างต้องทำการปิดกั้นพื้นที่ในระหว่างการทำงานเพื่อป้องกันไม่ให้บุคคลหรือยานพาหนะต่างๆ ที่ไม่เกี่ยวข้องเข้ามาในพื้นที่งานปรับปรุง รวมถึงการป้องกันไม่ให้เกิดอุบัติเหตุทางถนนในบริเวณพื้นที่งานปรับปรุง
4.	ผู้รับจ้างจะต้องจัดหาช่างฝีมือที่ดีและมีความชำนาญในงานแต่ละประเภทมาทำการก่อสร้างให้ถูกต้องตามแบบรูปและรายการและให้เป็นไปตามกฎหมายแรงงาน และในขณะทำการก่อสร้างหรือหลังงานก่อสร้างแล้วเสร็จแล้วเสร็จหากคณะกรรมการตรวจรับพัสดุ ตรวจพบว่าผู้รับจ้างใช้วัสดุอุปกรณ์จากรายการ หรือใช้ช่างฝีมือที่ไม่ได้มาตรฐานคณะกรรมการตรวจรับพัสดุมีสิทธิสั่งให้แก้ไขงานได้ หรือเสนอให้ผู้ว่าจ้างสั่งเลิกจ้างและกรณี เป็นของใหม่ต้องไม่เคยใช้มาก่อน ยกเว้นกรณีที่ใช้รูปไว้เป็นอย่างอื่นและมีคุณภาพดีต่อตามแบบรูปและรายการ วัสดุทุกชนิดที่จะใช้ในงานก่อสร้าง รวมทั้งเอกสารประกอบตามที่กำหนด ให้ผู้รับจ้างข่าวดำเนินการ หรือจัดส่งเอกสารเพื่อขออนุมัติใช้วัสดุเสนอต่อคณะกรรมการตรวจรับพัสดุพิจารณาและอนุมัติให้ใช้ก่อน จึงจะทำการก่อสร้างหรือติดตั้ง หรือสิ่งอื่นใดในงานได้
5.	วัสดุที่นำมาใช้จะต้องเป็นของใหม่ต้องไม่เคยใช้มาก่อน ยกเว้นกรณีที่ใช้รูปไว้เป็นอย่างอื่นและมีคุณภาพดีต่อตามแบบรูปและรายการ วัสดุทุกชนิดที่จะใช้ในงานก่อสร้าง รวมทั้งเอกสารประกอบตามที่กำหนด ให้ผู้รับจ้างข่าวดำเนินการ หรือจัดส่งเอกสารเพื่อขออนุมัติใช้วัสดุเสนอต่อคณะกรรมการตรวจรับพัสดุพิจารณาและอนุมัติให้ใช้ก่อน จึงจะทำการก่อสร้างหรือติดตั้ง หรือสิ่งอื่นใดในงานได้
6.	การติดตั้งหรือการก่อสร้างนอกงานจะต้องปฏิบัติตามมาตรฐานงานก่อสร้างที่ดีแล้ว จะต้องปฏิบัติตามข้อกำหนดของบริษัทผู้ผลิตวัสดุที่นำมาใช้ด้วย
7.	ผู้รับจ้างต้องทำการตรวจสอบความถูกต้องของระยะตามที่กำหนดไว้ในแบบรูป และรายการก่อสร้าง หากมีข้อผิดพลาดในรายละเอียดต่างๆ และไม่สามารถแก้ไขพื้นที่ของงานก่อสร้าง หรือ ไม่สอดคล้องกับการใช้งาน หรือส่งผลกระทบต่อความแข็งแรงของโครงสร้าง หรือคณะกรรมการตรวจรับพัสดุ เพื่อวินิจฉัยก่อนที่จะดำเนินการก่อสร้าง รายละเอียดที่ได้แสดงไว้ในแบบก่อสร้างหรือในรายการประกอบแบบก่อสร้างโดยอย่างน้อยให้ถือเสมือนว่าได้แสดงไว้แล้วไว้สองแห่ง
8.	ในส่วนของการก่อสร้างฐานรากและเสาตอม่อบางส่วนจะทับซ้อนกับงานระบายน้ำ และเมื่อทำการก่อสร้างฐานรากเสาตอม่อแล้วทำการระบายน้ำเสียหาย ผู้รับจ้างจะต้องทำการก่อสร้างความระมัดระวังเพื่อลดความเสียหายที่เกิดขึ้นกับงานระบายน้ำ โดยผู้รับจ้างต้องจัดทำวิธีการป้องกัน และจะต้องทำการซ่อมแซม ใ้กลับคืนตามแบบเดิม
9.	ในกรณีที่ผู้รับจ้างงานแล้วทำให้ทรัพย์สินใดๆ ของผู้ว่าจ้างได้รับความเสียหายอันเกิดจากความประมาทเลินเล่อของผู้รับจ้างหรือบริการของผู้รับจ้างเอง ผู้รับจ้างต้องรับผิดชอบค่าใช้จ่ายที่เกิดขึ้นที่ตนเป็นผู้ก่อ
10.	ในการพิจารณาโครงสร้างฐานรากเสาตอม่อที่กำหนดไว้ในแบบรูปรายการ พบว่ามีสภาพของพื้นดินใต้นฐานราก ไม่สามารถรับน้ำหนักได้ ผู้รับจ้างต้องขุดดินให้ลึกลงไปถึงชั้นดินแข็งที่สามารถรับน้ำหนักได้ ทั้งนี้ขึ้นอยู่กับผลการตรวจสอบการตรวจรับพัสดุ ซึ่งในการพิจารณาค่าวินิจฉัยของคณะกรรมการตรวจรับพัสดุอาจมีผลทำให้ต้องเพิ่มปริมาณงาน โดยผู้รับจ้างจะต้องไม่คิดราคาเพิ่มขึ้นแต่อย่างใด
11.	ในการดำเนินงานของกริด โครงสร้างฐานรากและเสาตอม่อหากพบว่าพื้นมีขรุขระจะมีจุดฐานมาลงและพื้นเหล็กเสริมภายใน หรือมีส่วนของผนังอาจเป็นเหตุให้เกิดความเสียหายต่อความมั่นคงของโครงสร้าง คณะกรรมการตรวจรับพัสดุมีสิทธิสั่งการให้ผู้รับจ้างทำการ รื้อถอนและก่อสร้างขึ้นใหม่แทนโดยที่ผู้รับจ้างจะเรียกร้องเงินค่าเสียหายไม่ได้

รายการประกอบแบบโดยย่อ	
หมวดงานวางผังและระดับ	
1.	ผู้รับจ้างต้องทำการตรวจสอบผังบริเวณงานก่อสร้าง แนวของโครงสร้างอาคาร รวมถึงระดับที่จะทำการก่อสร้าง จัดทำเป็นแบบใช้งานจริง ให้ผู้ควบคุมงาน และคณะกรรมการตรวจรับพัสดุพิจารณาให้ความเห็นชอบก่อนทำการก่อสร้าง
2.	ผู้รับจ้างต้องทำการปรับพื้นที่ให้ตรงระดับที่เหมาะสมตามตำแหน่งของจุดควบคุมงาน และคณะกรรมการตรวจรับพัสดุ เพื่อให้ได้ประโยชน์ต่อการไปงานของอาคาร
หมวดงานไม่แบบ	
1.	แบบหล่อคอนกรีตจะต้องได้รูปปร่าง แนว และขนาด ตรงตามลักษณะที่กำหนดไว้ในแบบรูป การติดตั้งจะต้องสนิทแนบผนังในกรณีก่ออิฐหรือก่อปูนและต้องมีการยึดแน่นหนาเพื่อในแบบนั้นซึ่งทั้งรูปปร่าง และตำแหน่ง
2.	แบบหล่อคอนกรีตจะต้องมีความแข็งแรงสามารถรับแรงจากการเทคอนกรีตได้โดยไม่ส่งผลกระทบต่อชิ้นส่วนของคอนกรีตที่รูปร่างตามที่กำหนดไว้
หมวดงานเหล็กเสริมคอนกรีต	
1.	เหล็กเส้นขนาด 80 เป็นเหล็กเส้นกลมผิวเรียบ เกจ 88-24 ผลิตตามมาตรฐาน มอก.20-2543 โดยมีค่าแรงดึงที่จุดยึดไม่น้อยกว่า 2,400 กก./ตร.ซม.
2.	เหล็กเส้นขนาด 90 เป็นเหล็กเส้นกลมผิวเรียบ เกจ 88-24 ผลิตตามมาตรฐาน มอก.20-2543 โดยมีค่าแรงดึงที่จุดยึดไม่น้อยกว่า 4,000 กก./ตร.ซม.
3.	เหล็กค้ำโครงเสาเข็ม (WIRE MESH) เป็นผลิตภัณฑ์มาตรฐาน มอก.737-2549 โดยมีค่าความต้านทานแรงดึงค่าต่ำสุด 5,270ksc. และหน่วยแรงดึงสูงค่าต่ำสุด 4,570ksc.
4.	การตัดเหล็กและการดัดเหล็กหรือเหล็กจะดัดโดยใช้วิธีการด้วยความร้อน
5.	การผูกเหล็กจะต้องได้รูปปร่าง และขนาด ระยะห่างตามที่กำหนดไว้ในแบบรูปโดยมีความมั่นคงแข็งแรง
6.	การดัดเหล็กเสริมห้ามใช้วิธีการดัดด้วยความร้อน ไม่ใช้วิธีการดัดทานเหล็ก ระยะการดัดทานเหล็กให้เป็นไปตามมาตรฐานไม่น้อยกว่า ดังนี้
6.1	เหล็กเส้นกลมผิวเรียบ ระยะทาบไม่น้อยกว่า 48 เท่าของเส้นผ่านศูนย์กลาง
6.2	เหล็กเส้นข้ออ้อย ระยะทาบไม่น้อยกว่า 36 เท่าของเส้นผ่านศูนย์กลาง
หมวดงานคอนกรีต	
1.	ปูนซีเมนต์จะต้องเป็นปูนซีเมนต์ปอร์ตแลนด์ตามมาตรฐาน มอก. หากมีได้ระบุไว้เป็นพิเศษสำหรับโครงสร้างเฉพาะ ให้ใช้ปูนซีเมนต์ประเภทที่ 1 มอก. 15 เล่ม 1-2555
2.	น้ำที่ใช้ผสมคอนกรีต ให้ใช้น้ำประปาหรือน้ำสะอาดที่ใช้ดื่มได้
3.	มวลรวมละเอียดขนาด 0/42 หรือจะดัดเป็นทรายแม่น้ำมีเม็ดหยาบตาม แรงแรง และสะอาด ปราศจากวัสดุอินทรีย์
4.	มวลรวมหยาบขนาด 4/75 จะต้องมีค่าความแข็งแรงมีลักษณะเป็นก้อนเหลี่ยมไม่แบนปราศจากวัสดุอินทรีย์
5.	การผสมคอนกรีตสามารถกระทำได้ ดังนี้
5.1	กรณีผู้รับจ้างมีความประสงค์จะผสมคอนกรีตด้วยตนเอง ณ สถานที่ก่อสร้าง จะต้องได้รับการเห็นชอบจากผู้ว่าจ้างก่อนโดยจะพิจารณาถึง อุปกรณ์ เครื่องมือ วิธีการซึ่งควรจัด และสิ่งที่ควรคุ้มครองรักษา อันเนื่องจากการผสมคอนกรีตต้องกระทำตามลำดับขั้นในกรณีนี้ มวลคอนกรีตแต่ละประเภท การตั้งการใช้น้ำยาผสมคอนกรีต รอยแนวที่ใช้ผสมมวลคอนกรีตกับจากได้พิมพ์ต ต้องไม่น้อยกว่า 2 นาที และนับจากเวลาที่เริ่มได้ปูนซีเมนต์ภายใน 45 นาที คอนกรีตส่วนที่ผสมแล้วเกินกว่า 45 นาที ห้ามนำมาใช้ ยกเว้นกรณีที่เลือกใช้การผสมที่ผสมในพ่วงมวลแล้ว
5.2	กรณีผู้รับจ้างมีความประสงค์จะใช้คอนกรีตผสมเสร็จ Ready การผสมคอนกรีตแบบผสมเสร็จ วิธีการผสม และการขนส่งคอนกรีตให้ปฏิบัติตามมาตรฐาน (ASTM C 94)
5.3	ค่าสีของคอนกรีตสำหรับงานโครงสร้าง ค.ส.ล. ต้องมีค่าสีที่ 240 ถึง 260 (สีเทาเข้มถึงสีเทาอ่อน) (รูปทรงลูกบาศก์)



โครงการ :

งานปรับปรุงพื้นที่ลานจอดรถและปูบาททางเดินหลังโรงเรียนลาอีศ มหาวิทยาลัยพะเยา

ปีการศึกษา :

มหาวิทยาลัยพะเยา

เลขที่สัญญา :

05

กองกลางราชการมี ศ.สุภัทฯ พงศบางโพธิ์ อธิการบดีมหาวิทยาลัยพะเยา

ออกแบบโดย :

งานออกแบบและก่อสร้าง กองอาคารสถานที่ มหาวิทยาลัยพะเยา

ผู้ตรวจ :

ศกน.ผศ. (นายสุวิทย์ เพชรพิชชากุล)

วิศวกรโยธา (นายวิชาญ พงศ์วงศ์)

วิศวกรไฟฟ้า (นายณัฏฐ์ กิ่งเขื่อน)

วิศวกรสุขาภิบาล

วิศวกรเครื่องกล

รองกรรมการโยธา

นายจิระวัฒน์ หนึ่งมนาน (ผู้อำนวยการกองอาคารสถานที่)

นายวิษณุ เพชรพิชชากุล (หัวหน้างานออกแบบและก่อสร้าง)

ผู้จัดทำ :

นายวิษณุ เพชรพิชชากุล

วันที่พิมพ์ :

หน้า 22

01



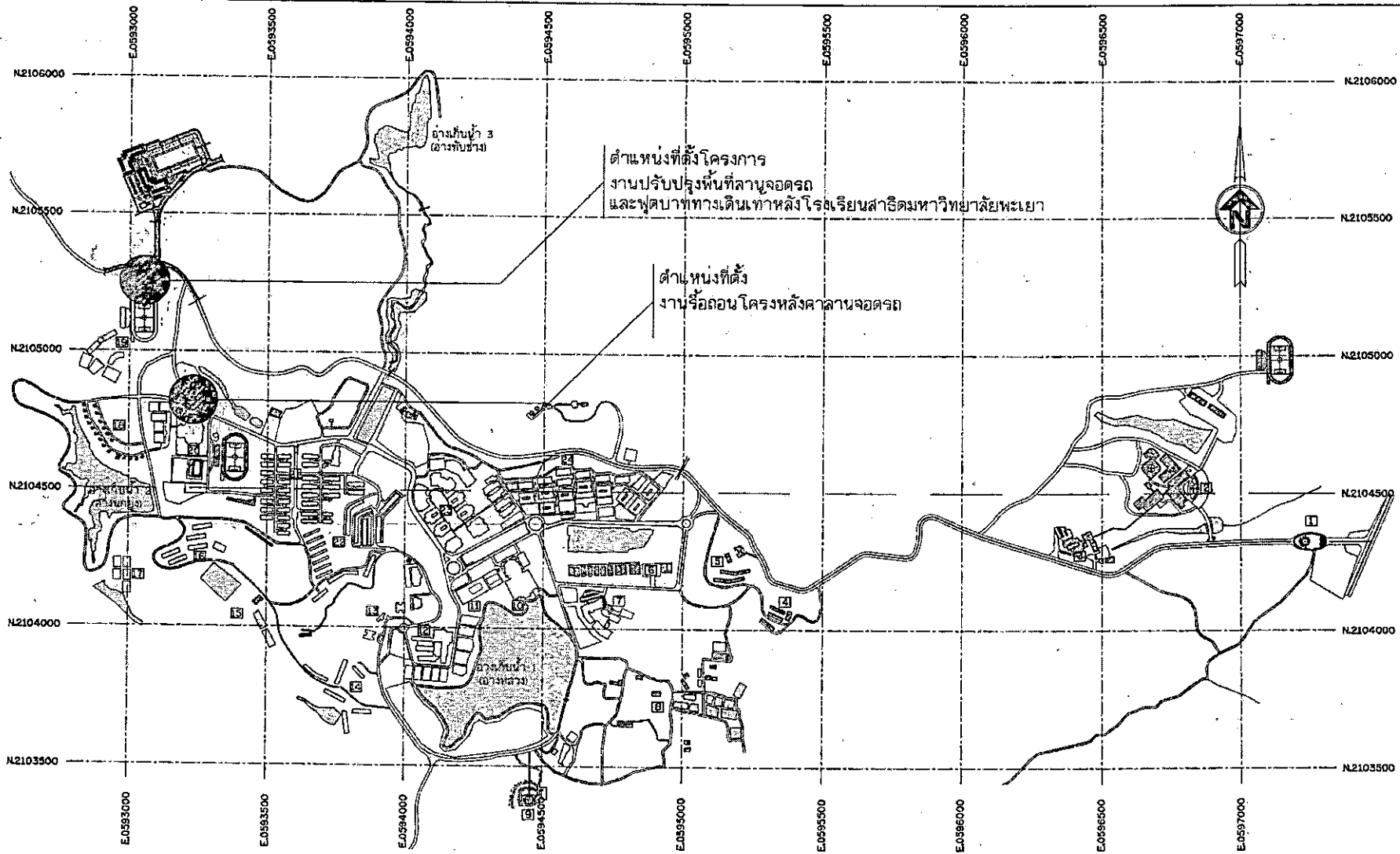

โครงการ :  
งานปรับปรุงพื้นที่ลานจอดรถและ  
หุดทางเดินเท้าหลังโรงเรียนสาธิตมหาวิทยาลัยพะเยา

สถานที่ :  
มหาวิทยาลัยพะเยา

ผู้จัดทำ :  
นางสาวศรารักษ์ ศรีสุภกร พงษ์พงษ์โพธิ์  
อธิการบดีมหาวิทยาลัยพะเยา

ออกแบบโดย :  
งานออกแบบและก่อสร้าง  
กองสถาปัตยกรรมที่  
มหาวิทยาลัยพะเยา

ผู้ตรวจ :  
ศรณิก (นายภูวนัย เพชรพิชชากุล)  
วิศกรโยธา (นายธีรยุทธ พุฒวรางค์)  
วิศกรไฟฟ้า (นายอนันต์ กัณหะชัย)  
วิศกรสุขาภิบาล

วิศกรเครื่องกล

1. พระบรมราชานุสาวรีย์สมเด็จพระนเรศวรมหาราช	11. อาคารสำนักงานอธิการบดี	17. โรงเรียนเพาะชำไม่ดกไม้ประดับ	24. กลุ่มอาคารวิทยาศาสตร์เทคโนโลยี/วิทยาศาสตร์สุขภาพ
2. คณะแพทยศาสตร์/โรงพยาบาลมหาวิทยาลัยพะเยา	12. อาคารเรียนรวม	18. กลุ่มอาคารที่ศูนย์บริหาร(บางพัก 20)	- คณะวิทยาศาสตร์
3. คณะทันตแพทยศาสตร์/โรงพยาบาลทันตกรรม	- คณะนิติศาสตร์	19. โรงเรียนสาธิตมหาวิทยาลัยพะเยา	- คณะพยาบาลศาสตร์
4. กลุ่มอาคารเรียนห้องจำ	- คณะรัฐศาสตร์และสังคมศาสตร์	20. อาคารสวนสมเด็จพระเจ้าพี่นางเธอฯ	- คณะเกษตรศาสตร์และทรัพยากรธรรมชาติ
5. กลุ่มอาคารบ้านพักของบุคลากรเมืองใหม่-2อาคารพำนั 3	- คณะบริหารธุรกิจและนิเทศศาสตร์	21. กลุ่มอาคารที่พัก LP-Dorm	- คณะศึกษาศาสตร์
6. กลุ่มอาคารปฏิบัติการคณะสถาปัตยกรรมศาสตร์และศิลปกรรมศาสตร์	- วิทยาลัยการศึกษาศาสตร์	22. กลุ่มอาคารที่พัก มพ.1-18	- คณะสาธารณสุขศาสตร์
7. อาคารคณะเทคโนโลยีสารสนเทศและการสื่อสาร	13. กลุ่มอาคารที่พัก มพ.01รวม 1-3	23. กลุ่มอาคารเรียนรวม CE	- คณะวิทยาศาสตร์
8. ศูนย์การเรียนรู้ศูนย์เศรษฐกิจเพียง	14. กลุ่มอาคารที่พัก มพ.01-6	- คณะสถาปัตยกรรมศาสตร์และศิลปกรรมศาสตร์	- คณะศึกษาศาสตร์
9. อาคารประดิษฐานพระพุทธรูปศักดิ์สิทธิ์	15. โรงเรียนกีฬาประจำ	- คณะศิลปศาสตร์	- คณะวิศวกรรมศาสตร์
10. อาคารหอประชุมขุนนางในเมือง	16. กลุ่มอาคารที่พักคณาจารย์-3/พำนั 1-2	- ศูนย์บริการวิชาการและศึกษาศาสตร์	- คณะพลังงานและสิ่งแวดล้อม

นายจิระวัฒน์ วัฒนางาน  
(ผู้อำนวยการกองอาคารสถานที่)

นายภูวนัย เพชรพิชชากุล

หน้าดินที่ :  
พื้นที่ :  
รวม 22 02

แผนผังมหาวิทยาลัยพะเยา

ลานจอดรถ ดูแบบขยาย

ทางเดินเท้า ดูแบบขยาย

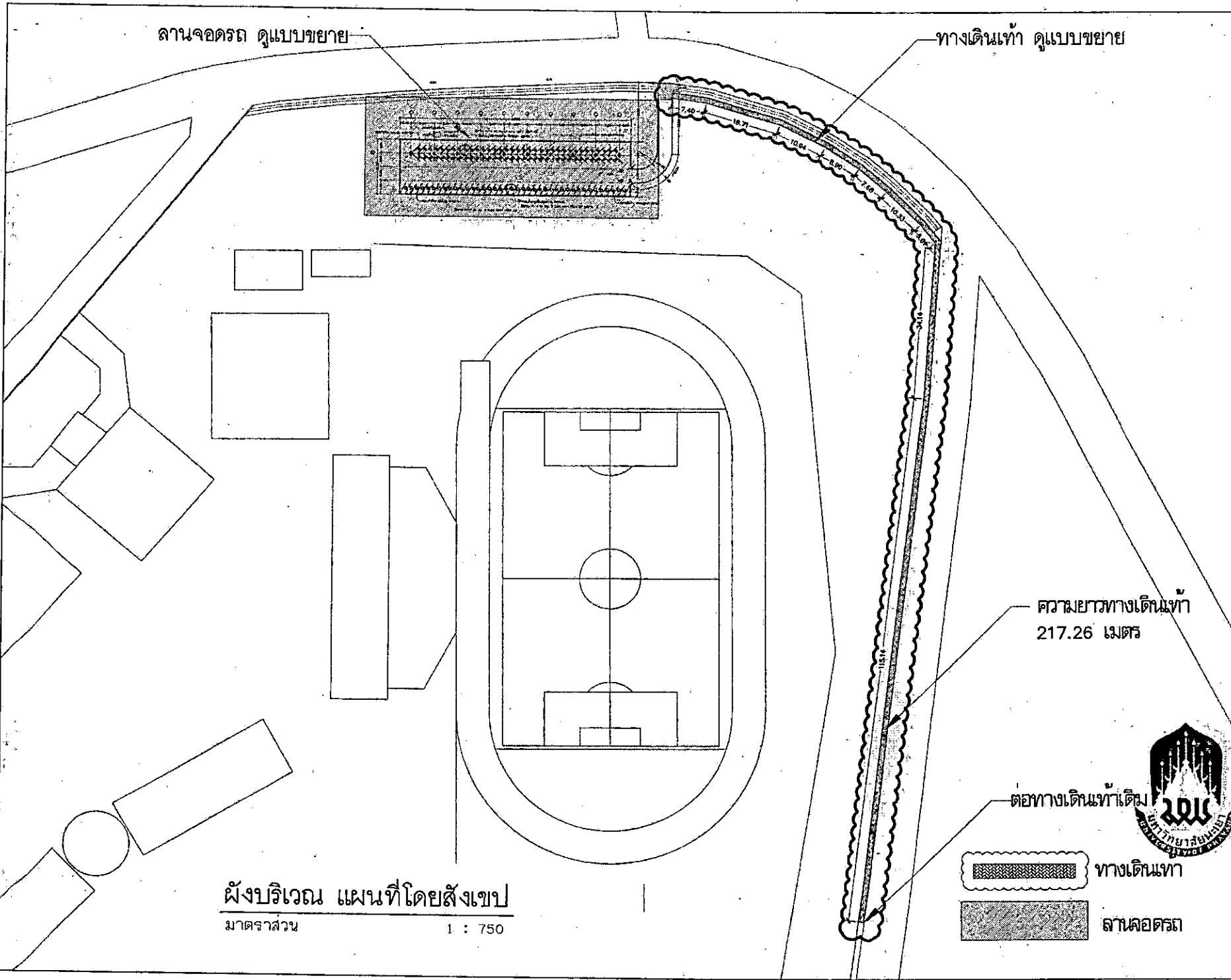

ความยาวทางเดินเท้า  
217.26 เมตร

ต่อทางเดินเท้าเดิม

ทางเดินเท้า  
 ลานจอดรถ

ผังบริเวณ แผนที่โดยสังเขป  
 มาตราส่วน 1 : 750



โครงการ :	
งานปรับปรุงพื้นที่ทางจอดรถและ พื้นที่ทางเดินเท้า โรงเรียนสาธิต มหาวิทยาลัยบูรพา	
เจ้าของ :	
มหาวิทยาลัยบูรพา	
ผู้จัดทำ :	
นางสาวดารารัตน์ ต.สุภกร พงษ์ทองโพธิ์ อธิการบดีมหาวิทยาลัยบูรพา	
ออกแบบโดย :	
งานออกแบบและก่อสร้าง กองอาคารสถานที่ มหาวิทยาลัยบูรพา	
ผู้ตรวจ :	
สถาปนิก	
นายภูวนัย เพชรพรวิบูลย์	
วิศวกรโยธา	
นายฉัตร พุกวงษ์	
วิศวกรไฟฟ้า	
นายสนั่นดี กัมมะชัย	
วิศวกรสุขาภิบาล	
วิศวกรสิ่งแวดล้อม	
รายนามกรรมการ :	
_____	
_____	
_____	
_____	
นายจิระวัฒน์ หนิมงาน (ผู้อำนวยการกองอาคารสถานที่)	
นายปิยะพัชร ใจทองกุล (หัวหน้างานออกแบบและก่อสร้าง)	
ผู้เขียน :	
นายภูวนัย เพชรพรวิบูลย์	
วันเดือนปี	แผ่นที่
พ.ศ. 22	03



งานรื้อถอนโครงหลังคาลานจอดรถ

มหาวิทยาลัยพะเยา





โครงการ :  
งานปรับปรุงพื้นที่ลานจอดรถและ  
พัฒนาทางเดินเท้าโรงเรียนสตรี  
มหาวิทยาลัยราชภัฏ

แหล่งงาน :  
มหาวิทยาลัยราชภัฏ

วิชาชีพ :  
รองศาสตราจารย์ ดร.สุภาวดี พงษ์บางโพธิ์  
อธิการบดีมหาวิทยาลัยราชภัฏ

ออกแบบโดย :  
งานออกแบบและก่อสร้าง  
กองอาคารสถานที่  
มหาวิทยาลัยราชภัฏ

ผู้ตรวจ :  
สถาปนิก  
(นายภูมิกะ เพชรพิตรภกุล)  
วิศวกรโยธา  
(นายธีรภัทร พุทธิวัฒน์)  
วิศวกรไฟฟ้า  
(นายอนันต์ กิ่งละอ้อย)  
วิศวกรสุขอนามัย  
วิศวกรเครื่องกล

ขอความเห็นชอบ :  
\_\_\_\_\_

นายจิระวัฒน์ วัฒนงาน  
(ผู้อำนวยการกองอาคารสถานที่)

นายภูมิกะ เพชรพิตรภกุล  
(หัวหน้างานออกแบบและก่อสร้าง)

วิชาชีพ :  
นายภูมิกะ เพชรพิตรภกุล

วันเดือนปี	แผ่นที่
วันที่ 22	04

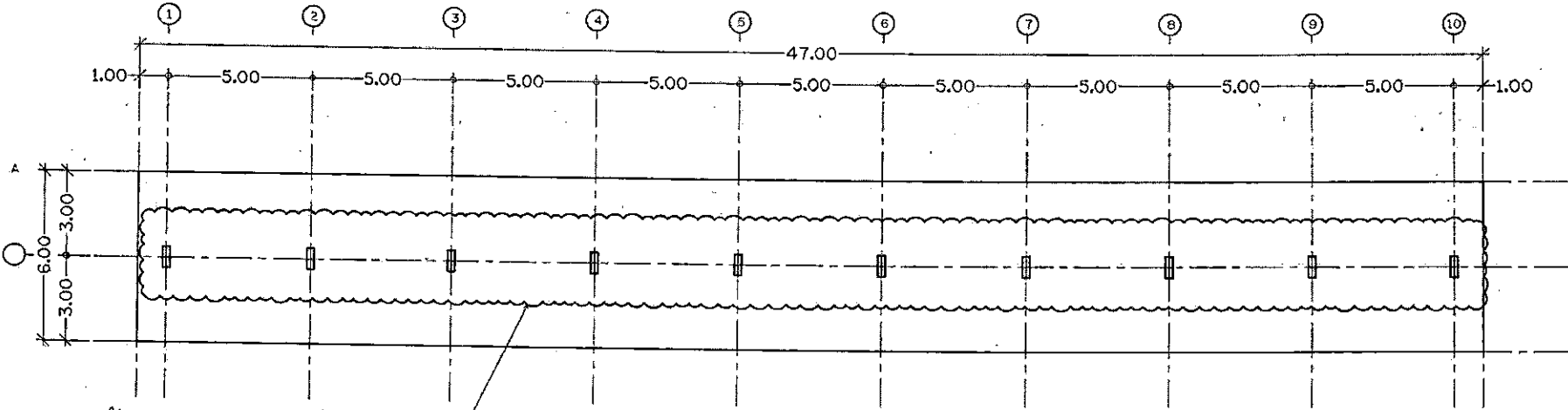

รื้อถอน โครงเหล็กพร้อมหลังคา

แปลนพื้นลานจอดรถ (งานรื้อถอน)

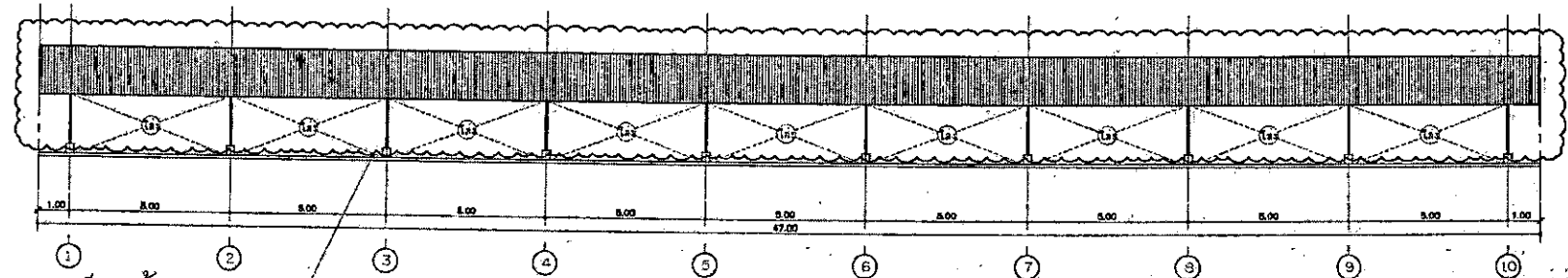
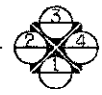

รื้อถอน โครงเหล็กพร้อมหลังคา

รูปด้าน 1 (งานรื้อถอน)



งานรื้อถอน โครงหลังคาลานจอดรถ  
มาตราส่วน 1 : 200

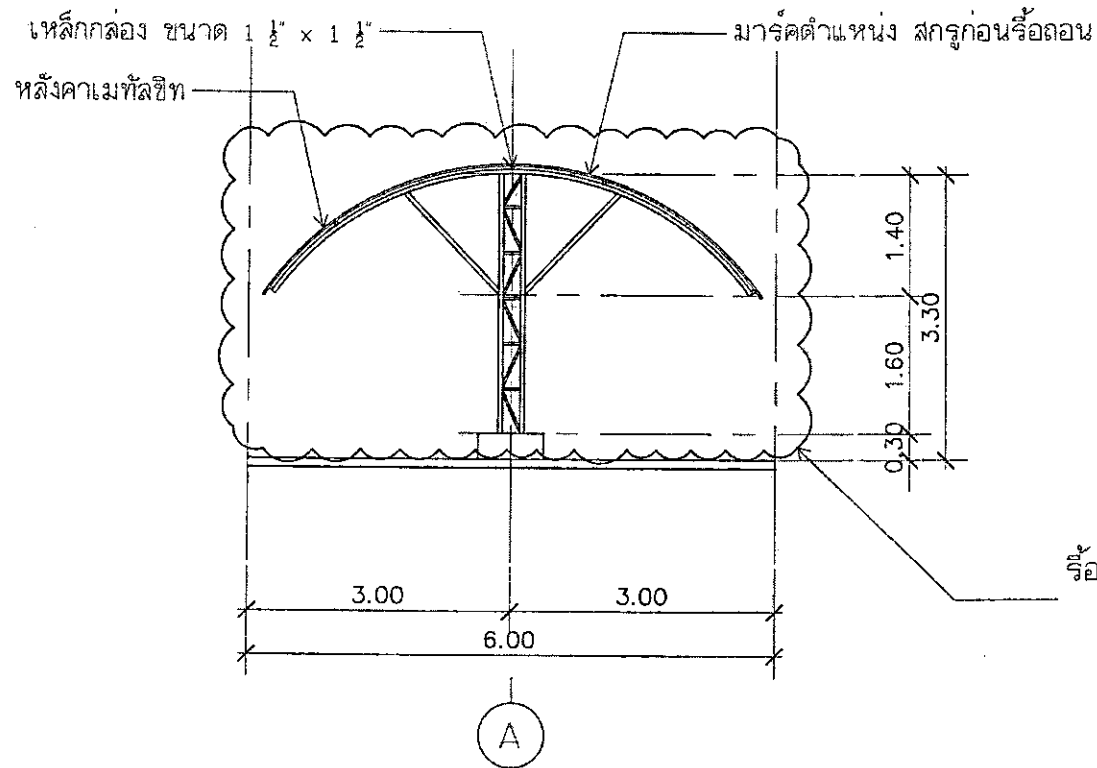

รูปด้าน 2 (งานรื้อถอน)

รื้อถอน โครงเหล็กพร้อมหลังคา



รูปด้านงานรื้อถอน โครงหลังคาลานจอดรถ

มาตรฐาน

1 : 75



โครงการ :  
งานปรับปรุงพื้นที่ลานจอดรถและ  
พัฒนาทางเดินตั้งโรงเรียนสตรี  
มหาวิทยาลัยพะเยา

เจ้าของ :  
มหาวิทยาลัยพะเยา

ผู้จัดทำ :  
นางศุภมาสวีร์ ตระกูล พงษ์พงษ์โพธิ์  
อธิการบดีมหาวิทยาลัยพะเยา

ออกแบบโดย :  
งานออกแบบและก่อสร้าง  
กองช่างภาคเหนือ  
มหาวิทยาลัยพะเยา

ผู้ตรวจ :  
สถาปนิก  
(นายภูวนัย เพชรพิชชากุล)  
วิศวกรโยธา  
(นายธีรกร พุทธิวงศ์)  
วิศวกรไฟฟ้า  
(นายอนันต์ กันตะชัย)  
วิศวกรสุขาภิบาล  
วิศวกรเครื่องกล

รายการทบทวนใบ :

นายจิระวัฒน์ หนึ่งงาน  
(ผู้อำนวยการกองอาคารสถานที่)

นายปิยะภัทร ไชยมกุล  
(หัวหน้างานออกแบบและก่อสร้าง)

ผู้พิมพ์ :  
นายภูวนัย เพชรพิชชากุล

วันเดือนปี :  
หน้าที

รวม 22 05



ปรับปรุงพื้นที่ลานจอดรถ

มหาวิทยาลัยพะเยา





โครงการ :  
งานปรับปรุงพื้นที่จอดรถและ  
สุขาภิบาลด้านหลังโรงเรียนสตรี  
มหาวิทยาลัยราชบุรี

แหล่ง :  
มหาวิทยาลัยราชบุรี

ชื่อผู้จัดทำ :  
รองศาสตราจารย์ ดร.สุวิมล พงศบางโพธิ์  
อธิการบดีมหาวิทยาลัยราชบุรี

ออกแบบโดย :  
งานออกแบบและก่อสร้าง  
ของสถาปนิกที่  
มหาวิทยาลัยราชบุรี

ผู้ตรวจ :  
สถาปนิก  
(นายภูวนัย เพชรพิชชากุล)  
วิศวกรโยธา  
(นายธีรภัทร ชูทรงสวัสดิ์)  
วิศวกรไฟฟ้า  
(นายชยันต์ กิ่งชะชัย)  
วิศวกรสุขาภิบาล  
วิศวกรเครื่องกล

กรรมการศึกษา :

นายจิระวัฒน์ หมั่นงาน  
(ผู้อำนวยการกองอาคารสถานที่)

นายปิยะภัทร ไชยกุล  
(หัวหน้างานออกแบบและก่อสร้าง)

ผู้เขียน :  
นายภูวนัย เพชรพิชชากุล

วันที่ :  
หน้าที่ :

รวม 22 หน้า 06

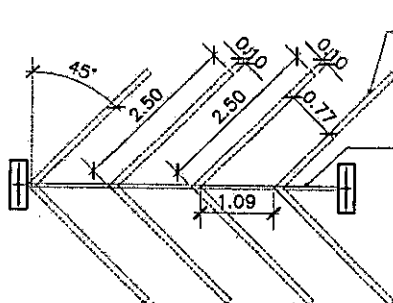
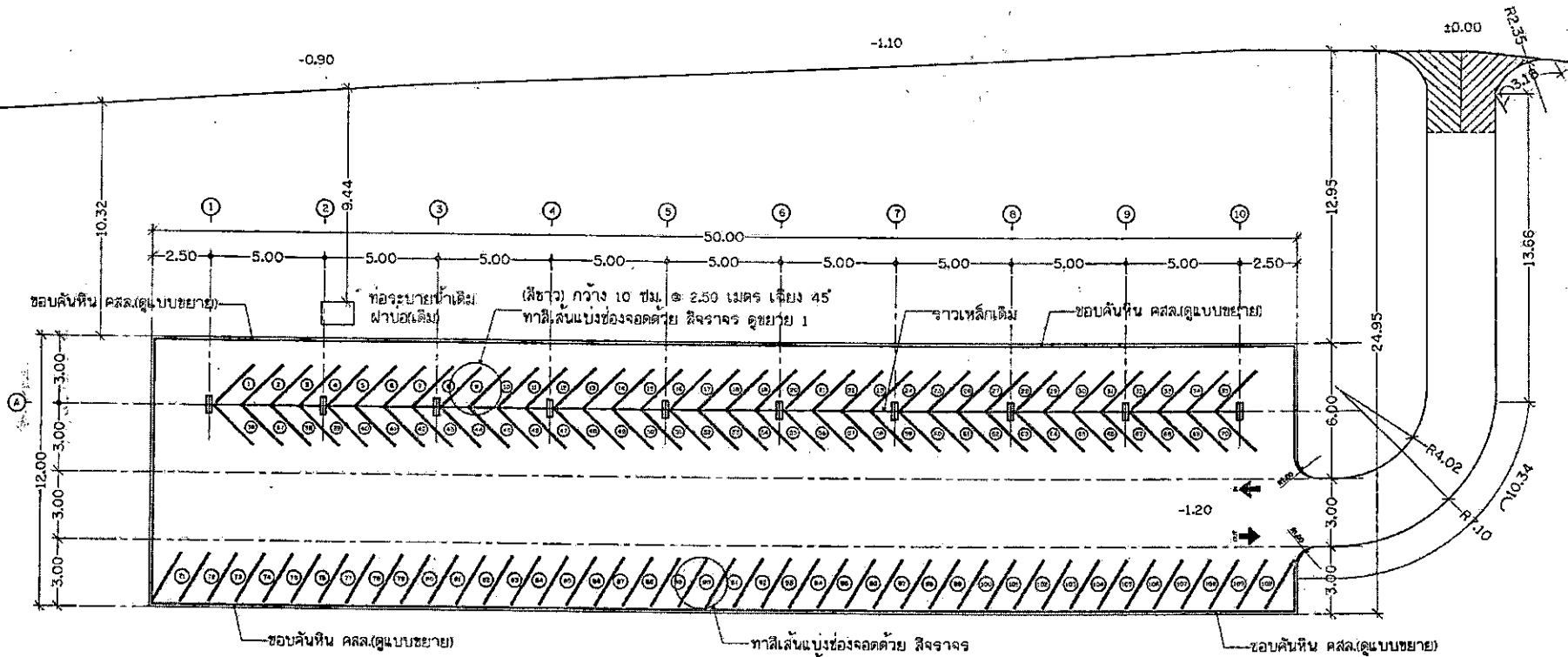

แบบขยายเส้นแบ่งช่องจอดรถ 1  
มาตราส่วน 1 : 100

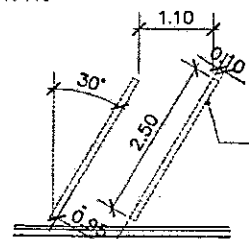

แบบขยายเส้นแบ่งช่องจอดรถ 2  
มาตราส่วน 1 : 100



แปลนงานปรับปรุงลานจอดรถ  
มาตราส่วน 1 : 250



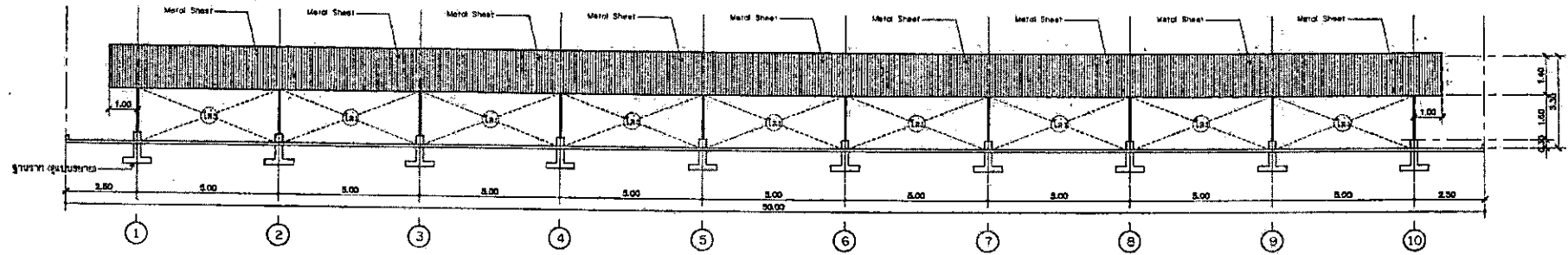

รูปด้าน 1

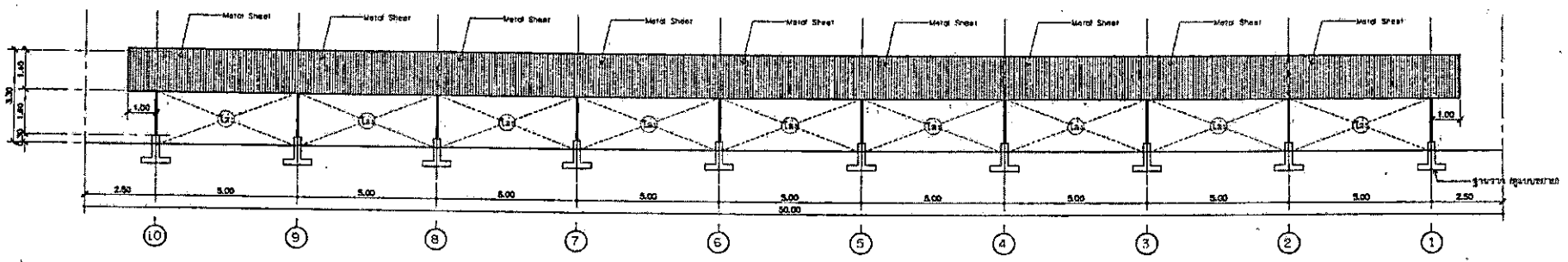

รูปด้าน 4



รูปด้าน 1, 4 งานปรับปรุงลานจอดรถ  
 มาตรฐาน  
 1 : 200

โครงการ :  
 งานปรับปรุงพื้นที่ลานจอดรถและ  
 ฟื้นบำรุงสิ่งปลูกสร้างบริเวณภายใน  
 มหาวิทยาลัยพะเยา

ประเภท :  
 มหาวิทยาลัยพะเยา

ผู้จัดทำ :  
 วิศวกรสถาปัตย์ ดร.สุภากร พงศบางโพธิ์  
 วิศวกรโยธา มหาวิทยาลัยพะเยา

ออกแบบโดย :  
 งานออกแบบและก่อสร้าง  
 กองอาคารสถานที่  
 มหาวิทยาลัยพะเยา

ผู้ตรวจ :  
 สถาปนิก  
 นายภูวนัย เพชรพิชชากุล  
 วิศวกรโยธา  
 (นายวิชาญ ชูทองวงศ์)  
 วิศวกรโยธา  
 (นายอนันต์ กิ่งละออง)  
 วิศวกรโยธา

วิศวกรเครื่องกล.  
 \_\_\_\_\_

ช่างงานเทคนิคโยธา :  
 \_\_\_\_\_  
 \_\_\_\_\_  
 \_\_\_\_\_

นายจิระวัฒน์ วัฒนานาน  
 (ผู้อำนวยการกองอาคารสถานที่)

นายวิชาญชกร ไชยกุล  
 (หัวหน้างานออกแบบและก่อสร้าง)

ผู้พิมพ์ :  
 นายภูวนัย เพชรพิชชากุล

วันเดือนปี	แผ่นที่
วันที่	07

รวม 22



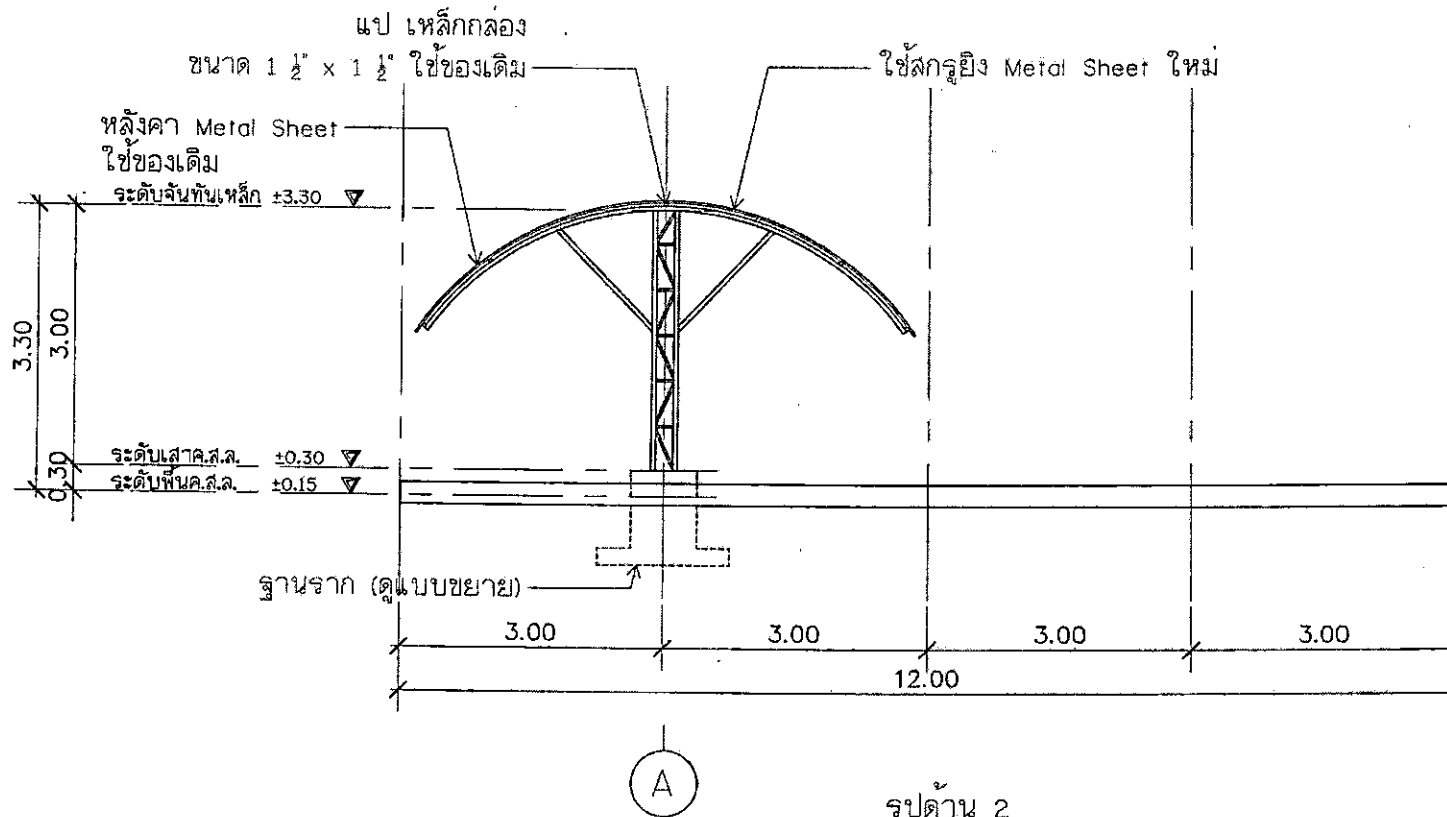

รูปด้าน 2

รูปด้าน 2 งานปรับปรุงลานจอดรถ  
มาตราส่วน 1 : 75



โครงการ :  
งานปรับปรุงพื้นที่ลานจอดรถและ  
ชุดบาททางคิแล็งโรงเรียนสาธิต  
มหาวิทยาลัยราชภัฏบรุษ

เจ้าของ :  
มหาวิทยาลัยราชภัฏบรุษ

ผู้ควบคุม :  
รองศาสตราจารย์ ดร.สุภัทรา ทรงแวงไพ  
อธิการบดีมหาวิทยาลัยราชภัฏบรุษ

ออกแบบโดย :  
งานออกแบบและก่อสร้าง  
กองสถาปัตยกรรมที่  
มหาวิทยาลัยราชภัฏบรุษ

ผู้ตรวจ :  
สถาปนิก :  
(นายภูวนัย เทพรพิชิตกุล)  
วิศวกรโยธา :  
(นายธีรกร พุกชาวดัง)  
วิศวกรไฟฟ้า :  
(นายณัฏฐ์ ภัทระชัย)  
วิศวกรสุขาภิบาล :  
วิศวกรสิ่งแวดล้อม :

รายงานการแก้ไข :

นายจิระวัฒน์ หนึ่งงาน  
(ผู้อำนวยการกองอาคารสถานที่)

นายปิยะภัทร ไชยกุล  
(หัวหน้างานออกแบบและก่อสร้าง)

ผู้รับ :  
นายภูวนัย เทพรพิชิตกุล



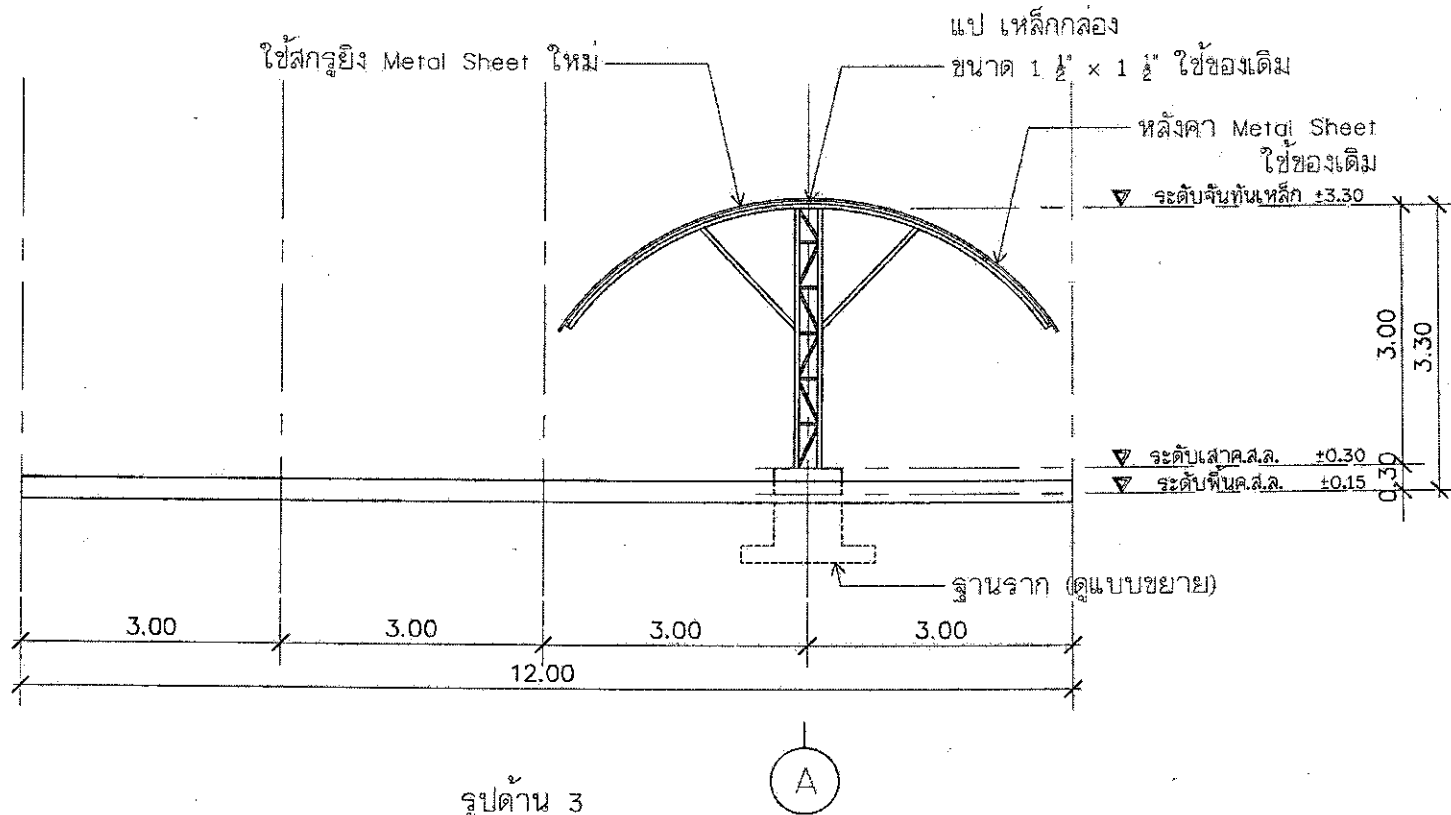

วันเดือนปี :  
หน้า 8  
TH 22 08



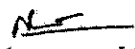

รูปด้าน 3 งานปรับปรุงลานจอดรถ  
มาตรฐาน 1 : 75



โครงการ :	งานปรับปรุงพื้นที่ลานจอดรถและ พื้นที่ทางเดินฝั่งโรงเรียนสตรี มหาวิทยาลัยบูรพา
เจ้าของ :	มหาวิทยาลัยบูรพา
ผู้จัดทำ :	
รองศาสตราจารย์ ดร.สุภกร พงศบางโพธิ์ อธิการบดีมหาวิทยาลัยบูรพา	
ออกแบบโดย :	งานออกแบบและก่อสร้าง กองอาคารสถานที่ มหาวิทยาลัยบูรพา
ผู้ตรวจ :	
สถาปนิก	 (นายภูมัย เพชรพิชชากร)
วิศวกรโยธา	 (นายธีรกร พุทธิวงศ์)
วิศวกรไฟฟ้า	 (นายอินันต์ กิ่งระชัย)
วิศวกรสุขาภิบาล	
วิศวกรเครื่องกล	
รายงานกรณีใช้ :	
นายจิระวัฒน์ หนึ่งในงาน (ผู้อำนวยการกองอาคารสถานที่)	
นายปิยะภัทร ไชยกุล (หัวหน้างานออกแบบและก่อสร้าง)	
ผู้เซ็น :	
นายภูมัย เพชรพิชชากร	
วันเดือนปี	แผ่นที่
รวม 22	09







โครงการ : งานปรับปรุงพื้นที่ลานจอดรถและ  
หุ้บพาทรงคิงคองโรงเรียนสาธิต  
มหาวิทยาลัยขอนแก่น

เจ้าของ : มหาวิทยาลัยขอนแก่น

ผู้จัดทำ :   
รองศาสตราจารย์ ดร.สุภากร พงคบางโฑย  
อธิการบดีมหาวิทยาลัยขอนแก่น

ออกแบบโดย : งานออกแบบและก่อสร้าง  
กองบริหารสถานที่  
มหาวิทยาลัยขอนแก่น

ผู้ตรวจ :  
สถาปนิก :   
(นายภูวนัย เพชรพิชชากร)  
วิศวกรโยธา :   
(นายจักร จุฑารัตน)  
วิศวกรไฟฟ้า :   
(นายนิพนธ์ กิ่งเพชรชัย)  
วิศวกรสุขาภิบาล :   
วิศวกรเครื่องกล :

ตรวจสอบการแก้ไข :

นายจิระวัฒน์ หมั่นงาน  
(ผู้อำนวยการกองอาคารสถานที่)

นายปิยะภัทร ไชยกุล  
(หัวหน้างานออกแบบและก่อสร้าง)

ผู้เขียน :   
นายภูวนัย เพชรพิชชากร

วันที่ :  
หน้า  
หน้า  
หน้า

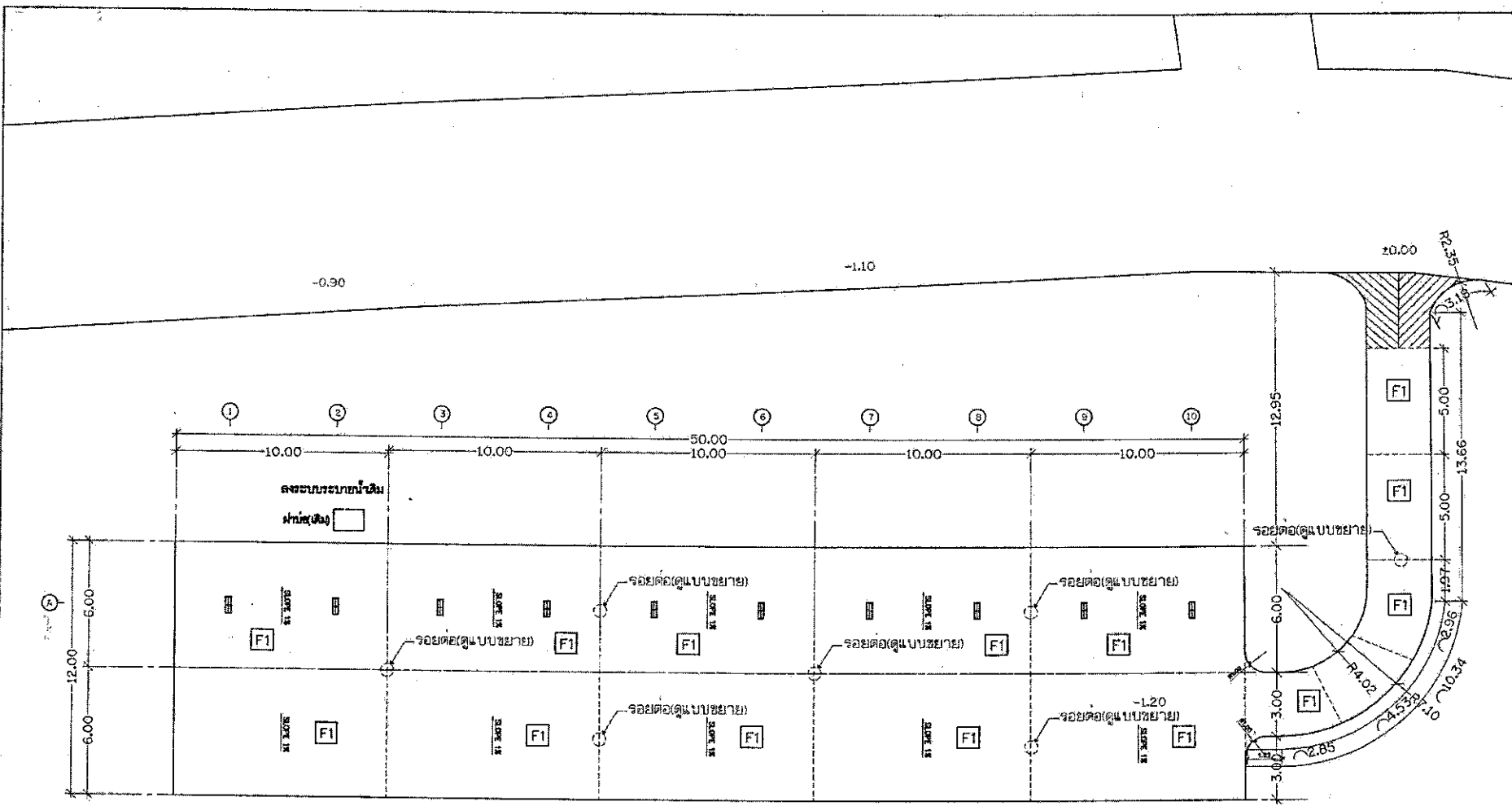

F1 พื้นลานจอดรถ, ค.ส.ล. ทน 0.10 ม. ผิวหน้าหยาบ



แปลนแสดงรอยต่อลานจอดรถ  
ขนาดจริง 1 : 250

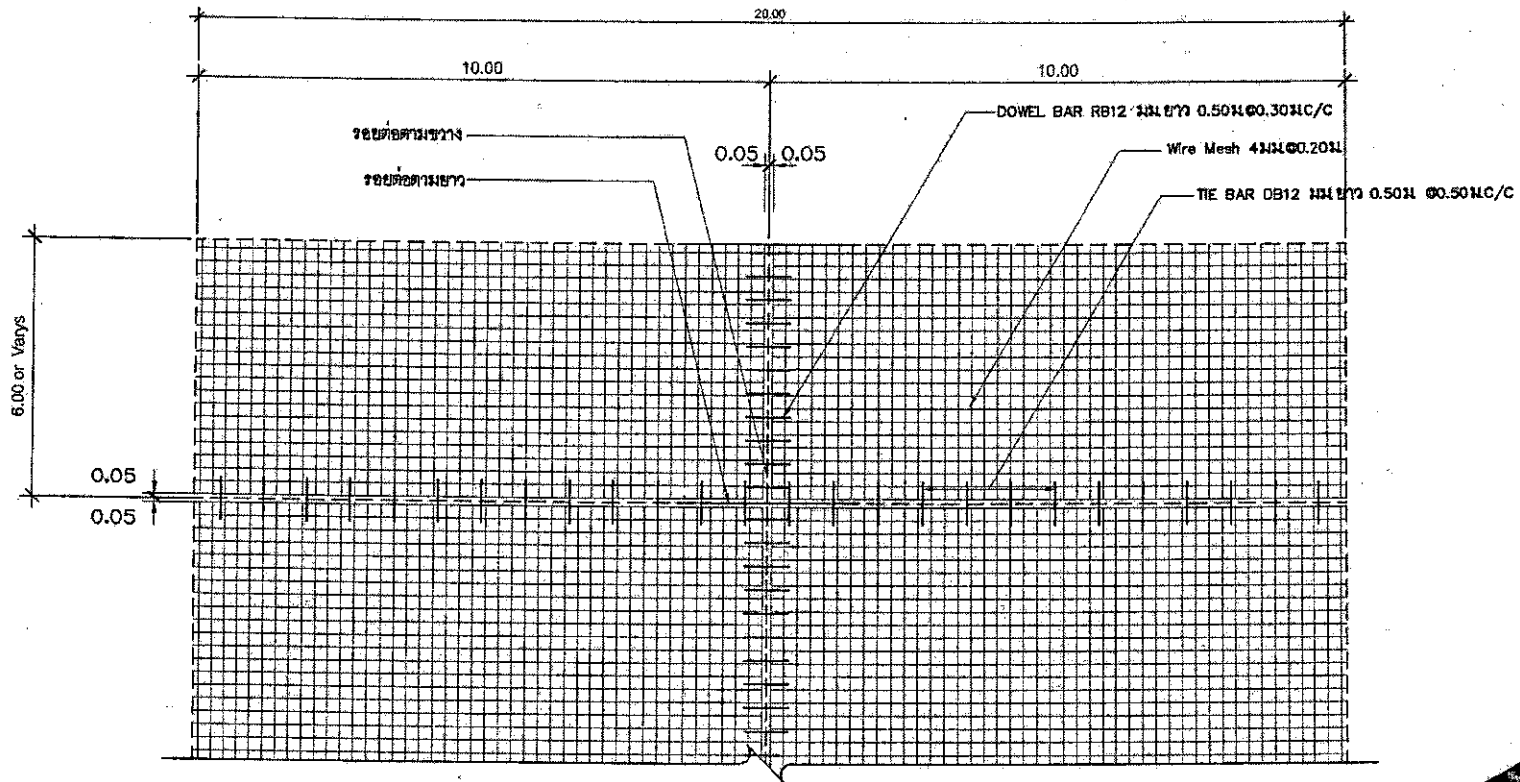

รูปแปลนแสดงการเสริมเหล็กและรอยต่อ  
 มาตรฐาน 1 : 100



โครงการ :  
 งานปรับปรุงกันดั้มอาคารและ  
 ซ่อมแซมทางเดินเท้า โรงเรียนสาธิต  
 มหาวิทยาลัยราชภัฏ

อาจารย์ :  
 มหาวิทยาลัยราชภัฏ

ผู้เขียน :  
 วิชาช่างสำรวจ ตรีสุภพร พงษ์บางโพธิ์  
 วิชาการเบื้องต้น มหาวิทยาลัยราชภัฏ

ออกแบบโดย :  
 งานสถาปัตย์และก่อสร้าง  
 กองสถาปัตย์  
 มหาวิทยาลัยราชภัฏ

ผู้ตรวจ :  
 ศึกษานิเทศก์  
 (นายภูวนัย เพชรพิทักษ์กุล)  
 วิศวกรโยธา (นายธีรกร ชูทองวงศ์)  
 วิศวกรโยธา (นายพนันต์ กิ่งน้อย)  
 วิศวกรสถาปัตย์  
 วิศวกรเครื่องกล

ร่างแบบโดย :  
 \_\_\_\_\_  
 \_\_\_\_\_  
 \_\_\_\_\_

นายจิระวัฒน์ หนองนา  
 (ผู้อำนวยการกองอาคารสถานที่)

นายปิยะภัทร ไชยกุล  
 (หัวหน้างานออกแบบและก่อสร้าง)

ผู้พิมพ์ :  
 นายภูวนัย เพชรพิทักษ์กุล

วันเดือนปี	แผ่นที่
รวม 22	12



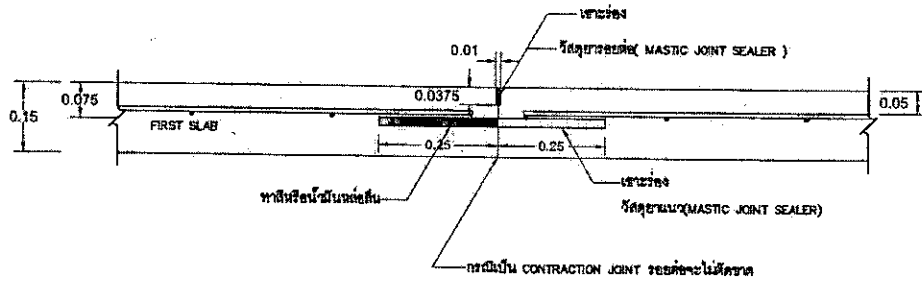

ขยายรอยต่อ CONSTRUCTION JOINT และ CONTRACTION JOINT

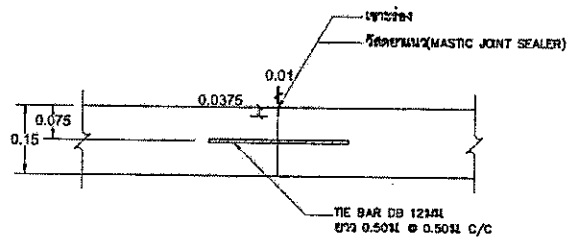

ขยายรอยต่อ LONGITUDINAL JOINT

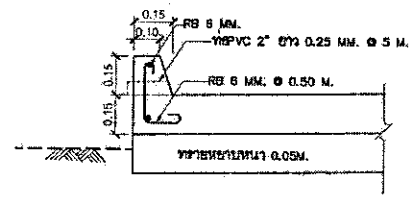

ขอบค้ำดินแบบหล่อในที่

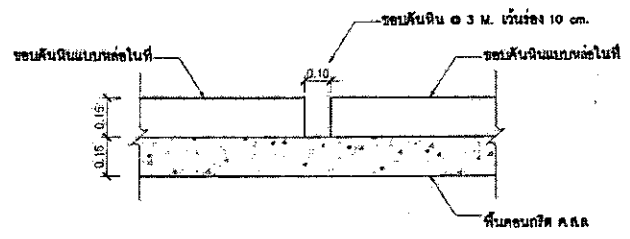









ก. รายการก่อสร้างลานจอดรถ คสล.

1. การก่อสร้างถนน คสล. ในหมู่ที่ 6 ให้เป็นไปตามข้อกำหนดการก่อสร้างพท 201 - มท 203 (เฉพาะส่วนในเขียวจึง)
2. วัสดุอุดรอยต่อคอนกรีตแบบยืดหยุ่นชนิดร้อน (CONCRETE JOINT SEALER HOT - POURED ELASTIC TYPE)
3. วัสดุอุดรอยต่อคอนกรีต (NON - EXTRUDING JOINT FILLER) ให้ใช้ตามงานก่อสร้างของกรมโยธาธิการ มท 1041
4. ส่วนฐานคอนกรีต (SLUMP) ไม่มากกว่า 10 ซม. และแรงอัด (COMPRESSIVE STRENGTH) ของคอนกรีตไม่น้อยกว่าขนาด 15x15x15 ซม. ที่ 28 วัน ต้องไม่น้อยกว่า 280 กก./ตร.ซม.
5. เติลเสริมใช้เหล็กมาตรฐาน มท 23 และ มท 24
6. ไม้ซี่ WELDED WIRE MESH ( มท 737 ) ตามตารางที่ 1. แทน BAR MESH ได้ โดยให้รู้รับกำลังแรงในบริเวณจุดผูกจากจุดเดิมและแจ้งให้วิศวกรคุมงานทราบก่อนดำเนินการ โดยการเปลี่ยนแปลงดังกล่าวไม่ให้เกิดค่าใช้จ่ายและค่าก่อสร้างเปลี่ยนแปลง กรณีที่ใช้ WIRE MESH ขนาดเส้นผ่าศูนย์กลางไม่เท่ากันทางด้าน กั้นที่หน้าตัดเหล็กค้ำคาน (STEEL AREA) ที่ใช้จะต้องไม่น้อยกว่า ที่ระบุไว้ในตาราง
7. วัสดุก่อสร้างทางที่ไม่ได้กำหนดไว้ในแบบนี้ ให้มีคุณภาพเป็นไปตามมาตรฐานข้อกำหนดของผลิตภัณฑ์ก่อสร้าง
8. ผิดต่างๆ ที่แสดงไว้ในแบบฯ นอกเหนือจากนี้ให้เป็นอย่างอื่น
9. ผู้ออกแบบเป็นผู้กำหนดชนิดโครงสร้างทางในแต่ละสายทางตามสภาพพื้นที่
10. การทำผิวหน้าคอนกรีตให้เรียบ ให้ทำโดยช่างไม่มีแรงกดจากขอบค้ำดินไปยังขอบอีกด้านหนึ่ง

ข. การเตรียมร่องค้ำดินที่ค้ำหน้าเขี่ยของค้ำดิน

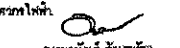
1. ให้ทำขอมร่องค้ำดินให้สะอาดด้วยเครื่องล้างให้ปราศจากสิ่งสกปรกและสิ่งติดปรกและ ร่องค้ำดินจะต้องแห้งสนิทด้วย
2. ให้ทำร่องค้ำดินด้วยขอมรองพื้น PRIMER ที่ใช้โดยจะหะสำหรับขอมแนวโดยหัดด้วยขอมหรือใช้เครื่องกักได้ผลทั้งได้ไว้ให้ จึงทำการหล่อค้ำดินแนวที่ค้ำดินในร่องค้ำดินให้ได้กำหนดไว้
3. ให้ทำการขีดและขยัด JOINT แบบต่างๆ โดยพื้นที่ที่ค้ำดินจะกระทำได้

แบบขยายโครงสร้าง  
ภาคฐาน

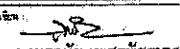
	
โครงการ :	
งานปรับปรุงพื้นที่ลานจอดรถและ พัฒนาทางเดินเท้าบริเวณสถานี มหาวิทยาลัยราชภัฏ	
เจ้าของ :	
มหาวิทยาลัยราชภัฏ	
	
รองศาสตราจารย์ ดร.สุภากร พงศบางโพธิ์ อธิการบดีมหาวิทยาลัยราชภัฏ	
ออกแบบโดย :	
งานออกแบบและก่อสร้าง ก่อสร้างภาคพื้นที่ มหาวิทยาลัยราชภัฏ	
ผู้ตรวจ :	
	
(นายภูวนัย เพชรพิทักษ์)	
วิศวกรโยธา	
	
(นายสุภากร พงศบางโพธิ์)	
วิศวกรโยธา	
	
(นายบัณฑิต กันทะชัย)	
วิศวกรโยธา	
	
วิศวกรโยธา	
โครงการอนุมัติโดย :	
	
นายจิระวัฒน์ ทิมพางาน (ผู้อำนวยการกองอาคารสถานที่)	
	
นายปิยะภัทร ไชยกุล (หัวหน้างานออกแบบและก่อสร้าง)	
	
นายภูวนัย เพชรพิทักษ์	
วันเดือนปี	แผ่นที่
ท.ร.	13
22	

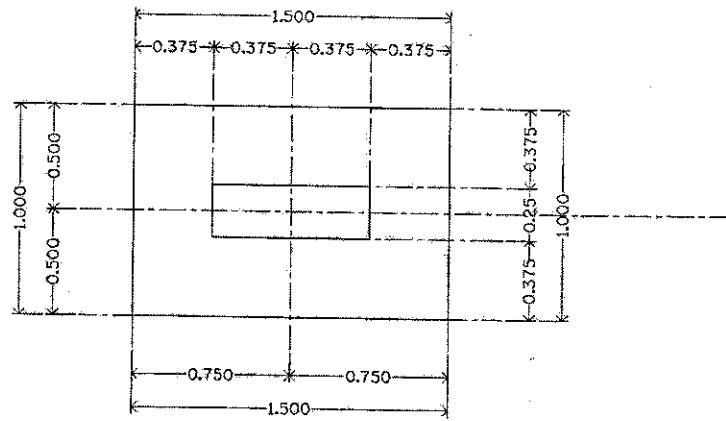

แบบแปลน F1-C1  
มาตราส่วน 1 : 25

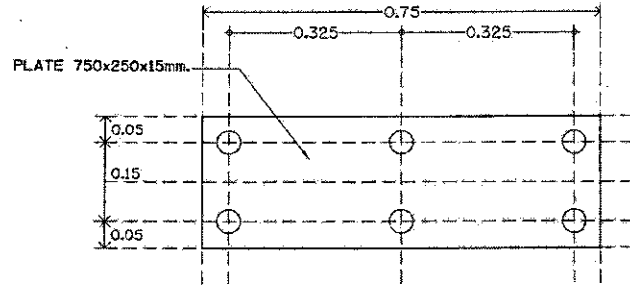
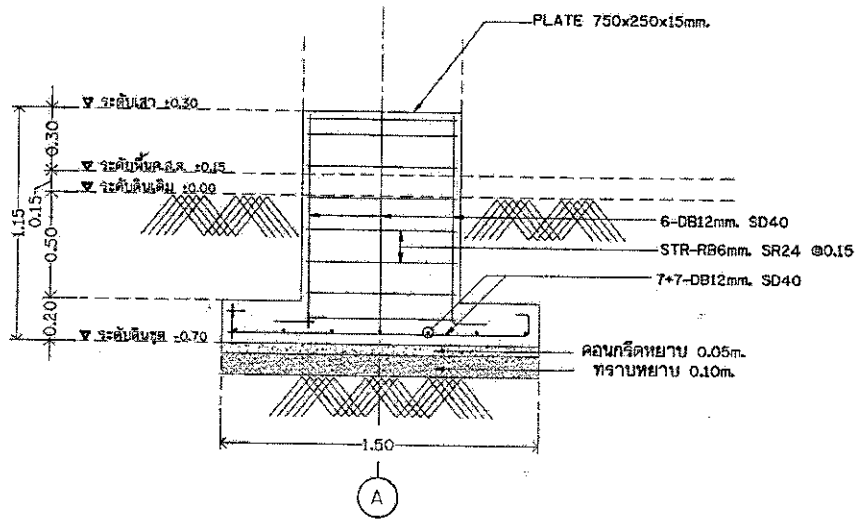
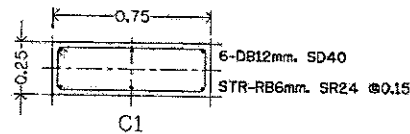
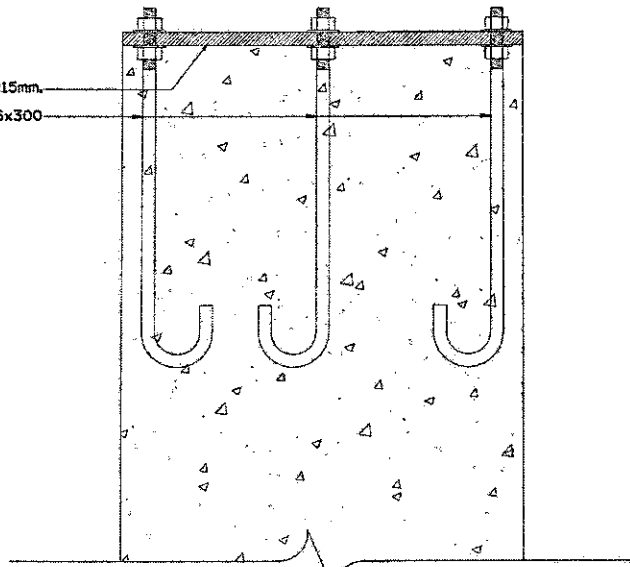

PLATE 750x250x15mm.  
6-J-Bolt ขนาด M16x300



แบบขยายฐานรองรับโครงหลังคา  
มาตราส่วน 1 : 10



โครงการ :	
งานปรับปรุงพื้นที่หลังอาคารและ พัฒนาทางเดินหลังโรงเรียนสาธิต มหาวิทยาลัยบรพา	
เจ้าของ :	
มหาวิทยาลัยบรพา	
ผู้รับ :	
รองศาสตราจารย์ ดร.สุภากร พงศบางโพธิ์ อธิการบดีมหาวิทยาลัยบรพา	
ออกแบบโดย :	
งานออกแบบและก่อสร้าง กองอาคารสถานที่ มหาวิทยาลัยบรพา	
ผู้ตรวจ :	
สถาปนิก	(นายภูวนัย เพชรพิชชากุล)
วิศวกรโยธา	(นายชัชวาล พุทธิวัฒน์)
วิศวกรไฟฟ้า	(นายอินันต์ กิ่งระชัย)
วิศวกรสุขาภิบาล	
วิศวกรเครื่องกล	
รายการทบทวนใบ :	
นายจิระวัฒน์ วัฒนางาน (ผู้อำนวยการกองอาคารสถานที่)	
นายบัญชาภัทร ไวยัญกุล (หัวหน้างานออกแบบและก่อสร้าง)	
ผู้จัดทำ :	
นายภูวนัย เพชรพิชชากุล	
วันเดือนปี	แผ่นที่
22	14
แบบขยาย โครงสร้างฐานราก-เสาตอม่อ	
มาตราส่วน	1 : 25



ฟุตบอลทางเดินหลังโรงเรียนสาธิต

มหาวิทยาลัยพะเยา







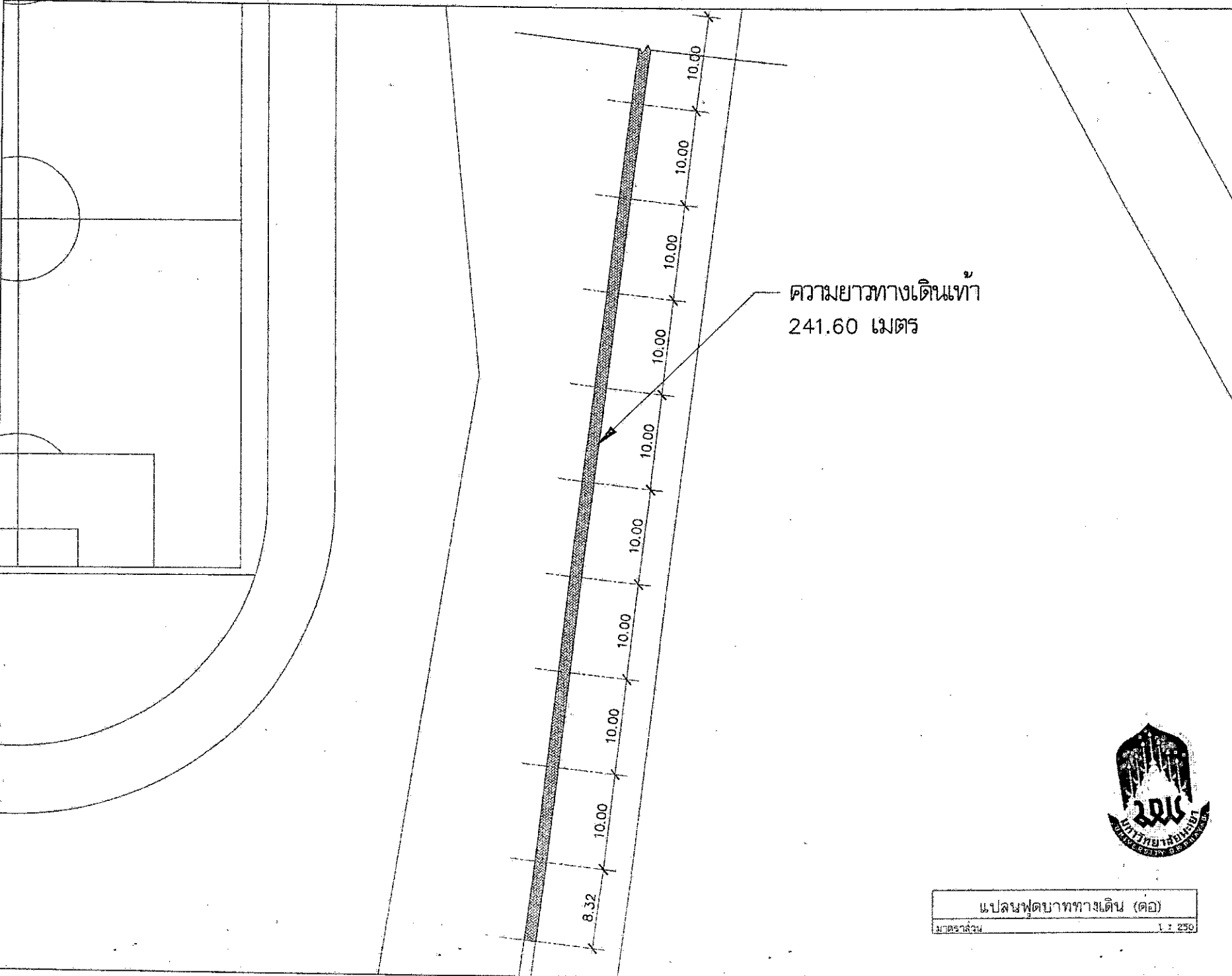

ความยาวทางเดินเท้า  
241.60 เมตร

แปลนฟุตบอลทางเดิน (ต่อ)  
มาตราส่วน 1 : 250



โครงการ :  
งานปรับปรุงพื้นที่ลานจอดรถและ  
ฟุตบอลทางเดินของโรงเรียนสาธิต  
มหาวิทยาลัยขอนแก่น

เจ้าของ :  
มหาวิทยาลัยขอนแก่น

ผู้จัดทำ :  
นางสาวสราราวีย์ ตระกูล พงษ์บางโพธิ์  
อธิการบดีมหาวิทยาลัยขอนแก่น

ออกแบบโดย :  
งานออกแบบและก่อสร้าง  
กองอาคารสถานที่  
มหาวิทยาลัยขอนแก่น

ผู้ตรวจ :  
สถาปนิก  
(นายภูวนัย เพชรพัชราวุธ)  
วิศวกรโยธา  
(นายชัยกร หุขวงษ์)  
วิศวกรโยธา  
(นายอินทร์ ทัพพงษ์)  
วิศวกรโยธา

วิศวกรตรวจสอบ :

รองคณบดีฝ่าย :  
\_\_\_\_\_

นายจิระวัฒน์ ทุมโนงาน  
(ผู้อำนวยการกองอาคารสถานที่)

นายภูวนัย เพชรพัชราวุธ  
(หัวหน้างานออกแบบและก่อสร้าง)

ผู้พิมพ์ :  
นายภูวนัย เพชรพัชราวุธ

วันตัดพิมพ์ : \_\_\_\_\_

แผ่นที่ : \_\_\_\_\_

รวม 22 \_\_\_\_\_

15



โครงการ :  
งานปรับปรุงพื้นที่ลานจอดรถและ  
ปลูกทรางดินแข็งโรงเรียนสาธิต  
มหาวิทยาลัยพะเยา

เจ้าของ :  
มหาวิทยาลัยพะเยา

ผู้รับใช้ :  
รองศาสตราจารย์ ดร.สุภากร พงศบางโพธิ์  
อธิการบดีมหาวิทยาลัยพะเยา

ออกแบบโดย :  
งานออกแบบและก่อสร้าง  
กองช่างโยธา  
มหาวิทยาลัยพะเยา

ผู้ตรวจ :  
สถาปนิก  
(นายภูวสิทธิ์ เพชรพิชชากุล)  
วิศวกรโยธา  
(นายวิเชียร ชูทอง)  
วิศวกรไฟฟ้า  
(นายอนันต์ กิ่งละเอียด)  
วิศวกรสุขาภิบาล

รายละเอียดการแก้ไข :

นายจิระวัฒน์ หนองจันทน์  
(ผู้อำนวยการกองช่างโยธา)

นายปิยะภัทร ไชยมงคล  
(หัวหน้างานออกแบบและก่อสร้าง)

ผู้เขียน :  
นายภูวสิทธิ์ เพชรพิชชากุล

วันที่พิมพ์ :  
วันที่ :  
หน้า : 17

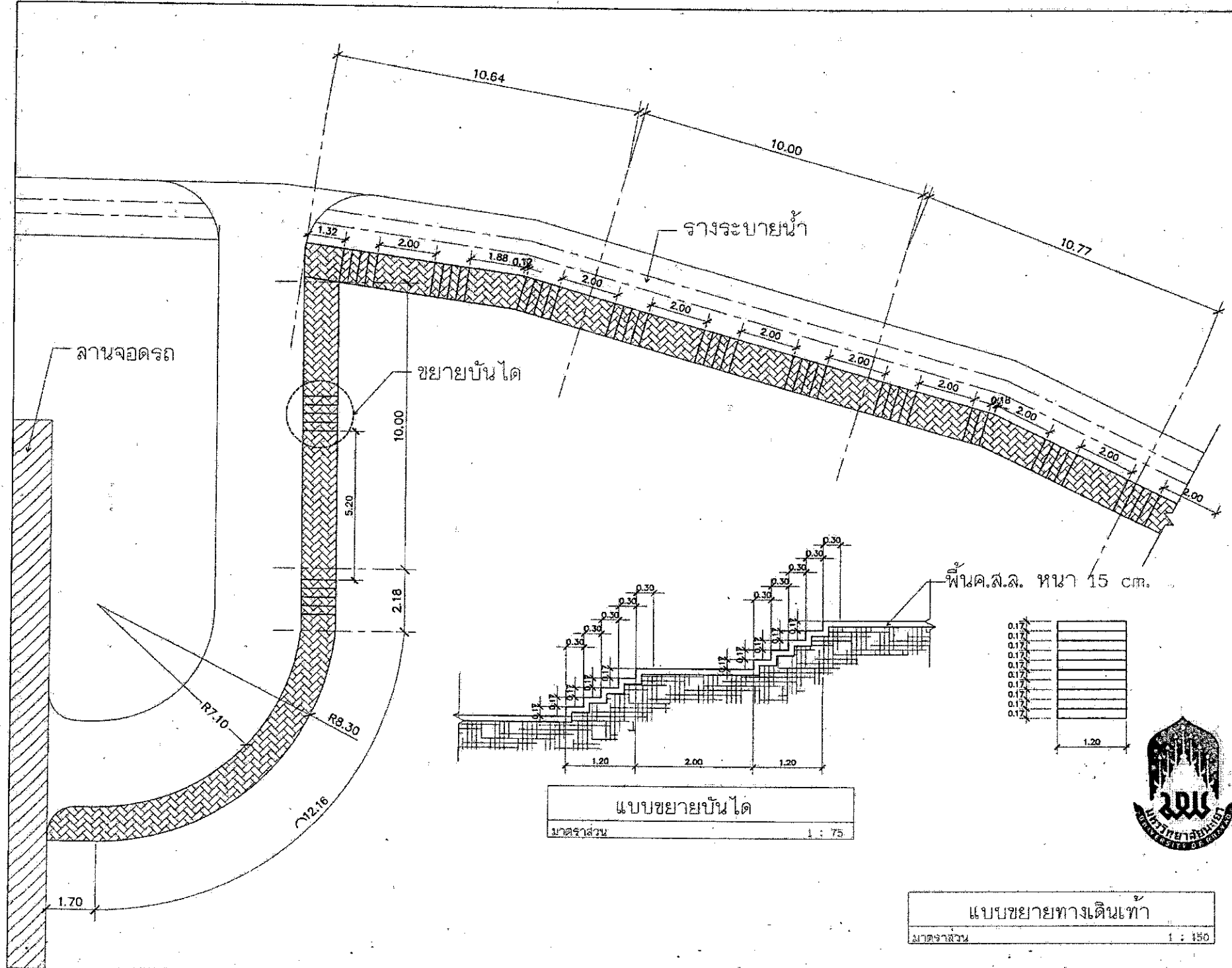

แบบขยายบันได  
มาตราส่วน 1 : 75

แบบขยายทางเดินเท้า  
มาตราส่วน 1 : 150





โครงการ :  
งานปรับปรุงเขตลานจอดรถและ  
พัฒนาทางเดินหลังโรงเรียนสตรี  
มหาวิทยาลัยขอนแก่น

เรื่อง :  
มหาวิทยาลัยขอนแก่น

ขอเสนอ :  
นางสาวดารารัตน์ อรรถพรไพฑูริย์  
อธิการบดีมหาวิทยาลัยขอนแก่น

ออกแบบโดย :  
งานออกแบบและก่อสร้าง  
กองสถาปัตย์  
มหาวิทยาลัยขอนแก่น

ผู้ตรวจ :  
สถาปนิก  
(นายสุวิทย์ เพชรพิชชากร)  
วิศวกรโยธา  
(นายวิฑูรย์ พุกวงค์)  
วิศวกรไฟฟ้า  
(นายอนันต์ ภัณฑะชัย)  
วิศวกรสุขนิเวศ  
  
วิศวกรเครื่องกล

รายการแนบไป :  
.....  
.....  
.....

นายจิระวัฒน์ หนึ่งงาน  
(ผู้อำนวยการกองอาคารสถานที่)

นายวิฑูรย์ พุกวงค์  
(หัวหน้างานออกแบบและก่อสร้าง)

ผู้พิมพ์ :  
นายสุวิทย์ เพชรพิชชากร

หน้า 22 จาก 18

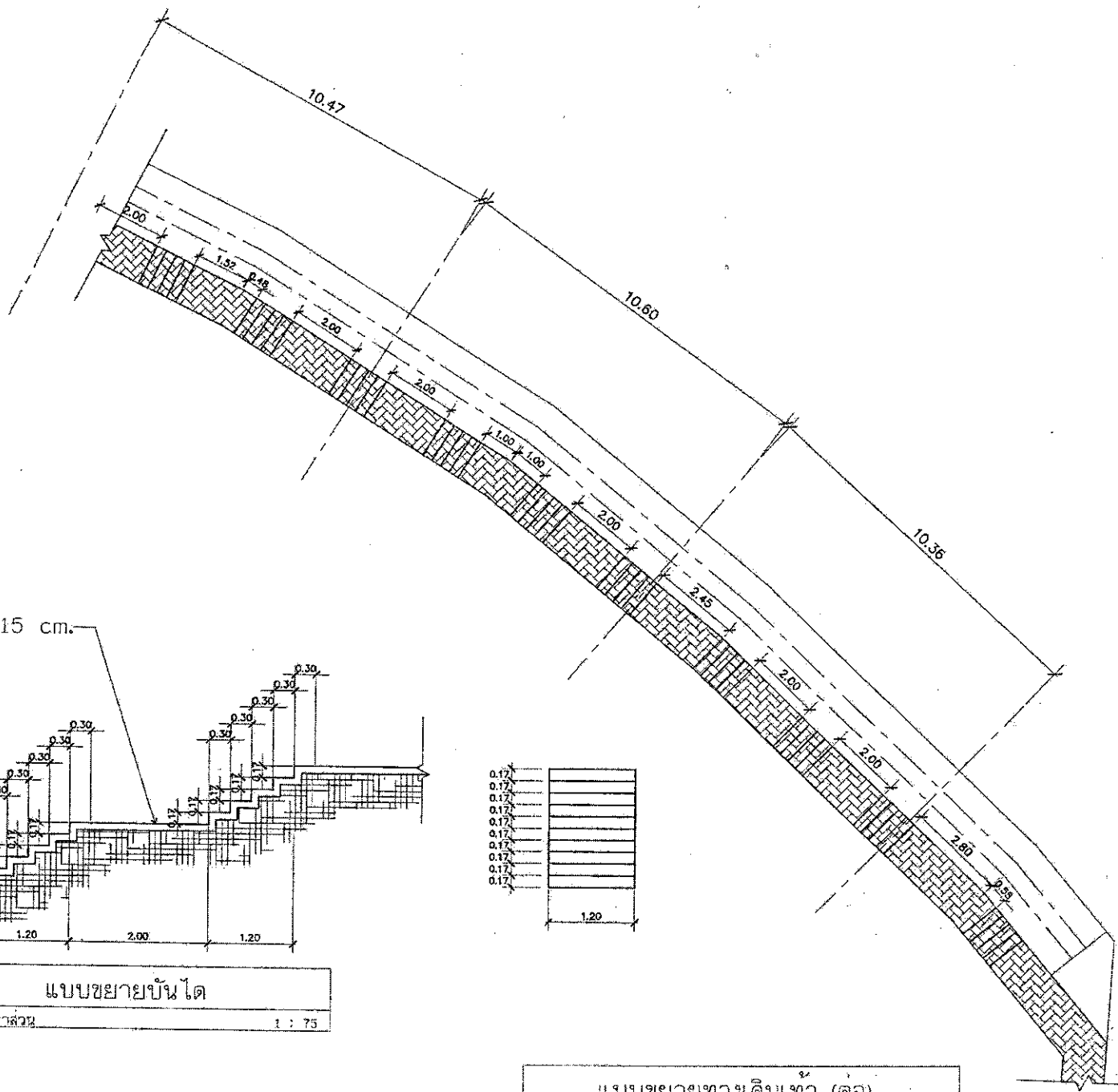

พิกัด.ส.ล. หน้า 15 cm.

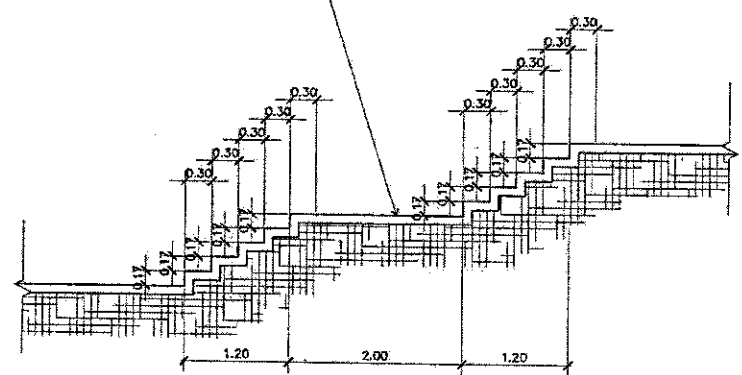

แบบขยายบันได  
ขนาดจาลวน 1 : 75

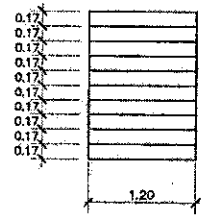

แบบขยายทางเดินเท้า (ต่อ)  
ขนาดจาลวน 1 : 150



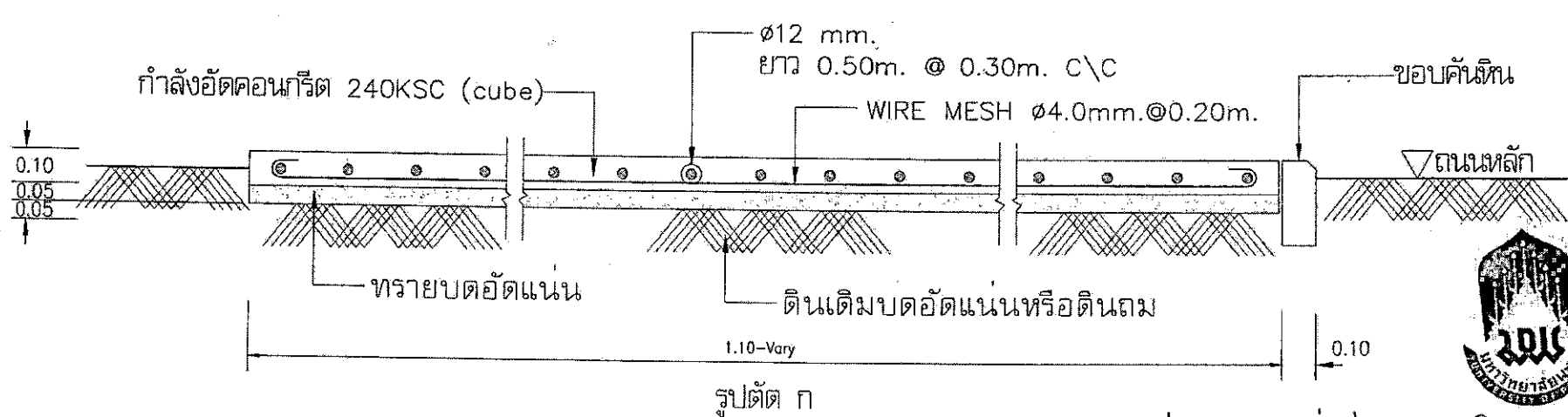
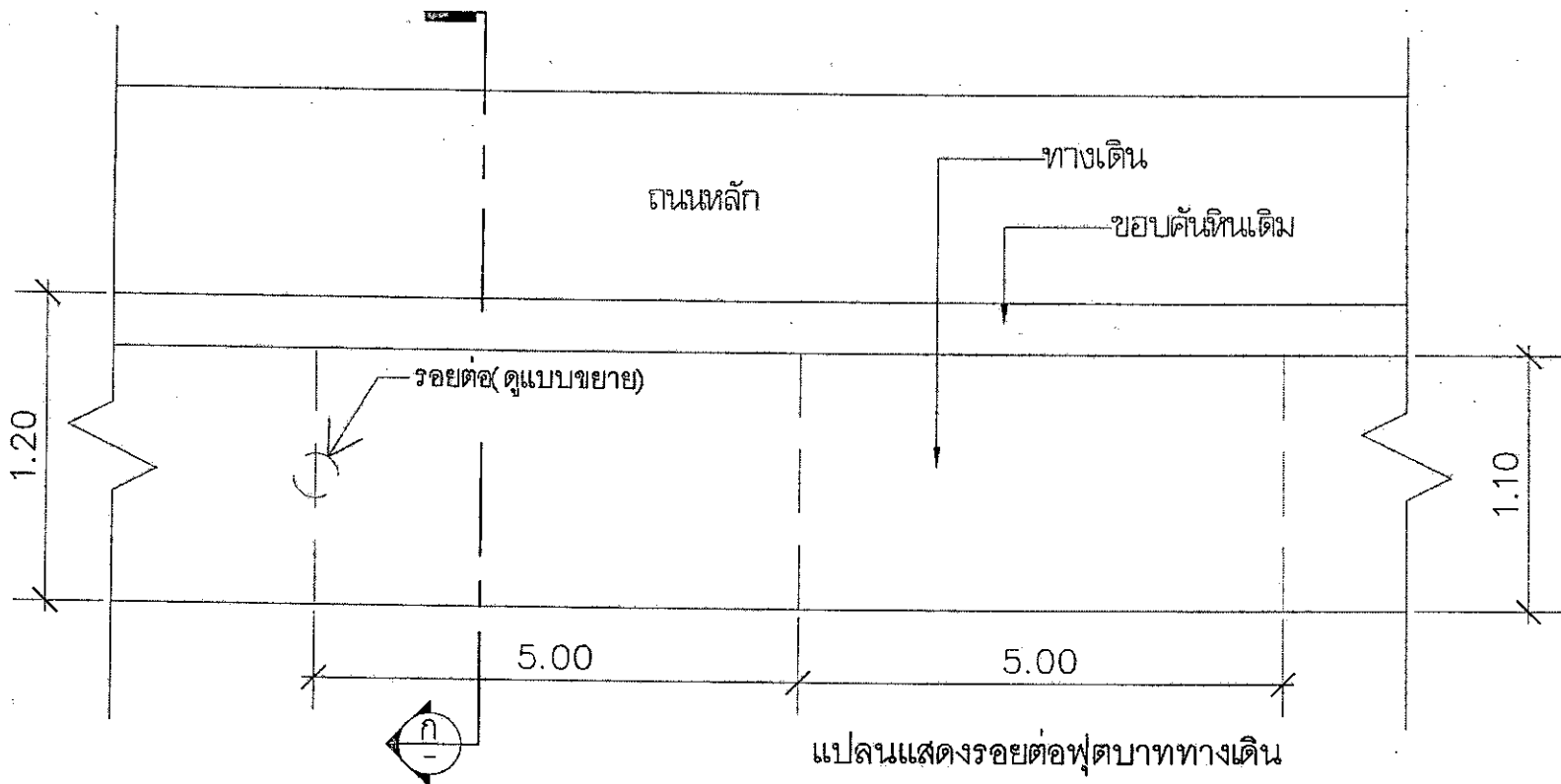

แปลนแสดงรอยต่อฟุตบอลทางเดิน  
มาตราส่วน 1 : 20



โครงการ :  
งานปรับปรุงพื้นที่ทางจอดรถและ  
สุขาทางดินหลังโรงเรียนสาธิต  
มหาวิทยาลัยราชภัฏบรพา

เจ้าของ :  
มหาวิทยาลัยราชภัฏบรพา

ผู้รับ :  
นางศาสตราจารย์ ดร.สุภาวดี พงทบางโพธิ์  
อธิการบดีมหาวิทยาลัยราชภัฏบรพา

ออกแบบโดย :  
งานออกแบบและก่อสร้าง  
กองอาคารสถานที่  
มหาวิทยาลัยราชภัฏบรพา

ผู้ตรวจ :  
สถาปนิก  
(นายภูวนัย เพชรพิชชากร)  
วิศวกรโยธา  
(นายธีรภัทร พุฒทองคำ)  
วิศวกรโยธา  
(นายอนันต์ กิ่งระชัย)  
วิศวกรสุขาภิบาล  
วิศวกรเครื่องกล.

ชื่อกรรมการแก้ไข :  
\_\_\_\_\_

นายจิระวัฒน์ วัฒนงาน  
(ผู้อำนวยการกองอาคารสถานที่)

นายเกียรติพร ไชยกุล  
(หัวหน้างานออกแบบและก่อสร้าง)

ผู้รับ :  
นายภูวนัย เพชรพิชชากร

วันเดือนปี	แผ่นที่
22	19

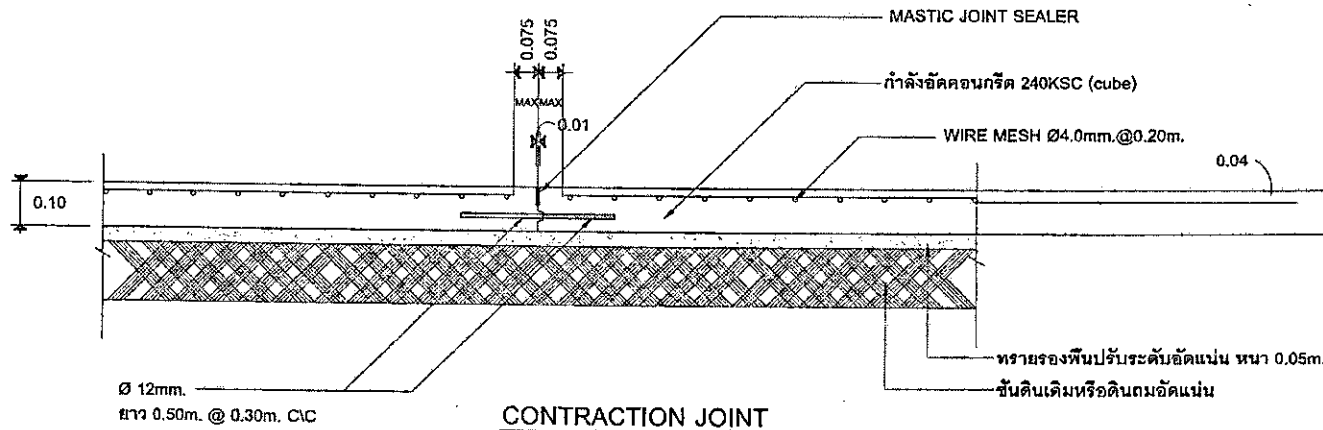

**CONSTRUCTION JOINT**  
( ทุก ๆ ระยะ 10.00m. )

DETAIL OF CONSTRUCTION JOINT



แบบขยายงาน โครงสร้างถนน ค.ส.ล.  
มาตราส่วน 1 : 20



โครงการ :  
งานปรับปรุงพื้นที่ถนนจอดรถและ  
พื้นที่ทางเดินห้องเรียนสาขาคณะ  
มหาวิทยาลัยพะเยา

เจ้าของ :  
มหาวิทยาลัยพะเยา

ออกแบบโดย :  
นางเอกกมล แซ่เอ็ง  
กองสถาปัตย์  
มหาวิทยาลัยพะเยา

ผู้ตรวจ :  
สถาปนิก  
(นายภูมัย เพชรพิชชากุล)  
วิศวกรโยธา  
(นายธีรกร พุฒพงษ์)  
วิศวกรไฟฟ้า  
(นายอนันต์ กัมมะชัย)  
วิศวกรสุขาภิบาล

วิศวกรเครื่องกล.  
รวมงานทำโดย :  
นายจิระวัฒน์ หมั่นงาน  
(ผู้อำนวยการกองอาคารสถานที่)  
นายปิยะกมล เวทีกุล  
(หัวหน้างานออกแบบและก่อสร้าง)  
ผู้รับ :  
นายภูมัย เพชรพิชชากุล

วันที่รับ :  
วันเดือนปี  
แผ่นที่

วันที่รับ :  
วันเดือนปี

วันที่รับ :  
วันเดือนปี

วันที่รับ : วันเดือนปี	แผ่นที่
วันที่รับ : วันเดือนปี	แผ่นที่



# ระบบไฟฟ้าและแสงสว่าง

มหาวิทยาลัยพะเยา





โครงการ :  
งานปรับปรุงพื้นที่ทางตอนบนและ  
พัฒนาทุกตึกห้องโถงเรียนการสอน  
มหาวิทยาลัยบูรพา

เจ้าของ :  
มหาวิทยาลัยบูรพา

ผู้ควบคุม :  
รองศาสตราจารย์ ดร.สุภากร พงศบางโพธิ์  
อธิการบดีมหาวิทยาลัยบูรพา

สถาปนิกโดย :  
งานออกแบบและก่อสร้าง  
ของอาคารสถานที่  
มหาวิทยาลัยบูรพา

ผู้ตรวจ :  
สถาปนิก  
นายภูวนัย เพชรพิชชากร  
วิศวกรโยธา  
นายจักร ชูทองวงศ์  
วิศวกรไฟฟ้า  
นายอนันต์ กิ่งระชัย  
วิศวกรสุขาภิบาล  
วิศวกรเครื่องกล

รวมพนักงานใจ :

นายจิระวัฒน์ ทุมเนงาน  
(ผู้อำนวยการกองอาคารสถานที่)

นายปิยะภัทร ไชยกุล  
(หัวหน้างานออกแบบและก่อสร้าง)

ผู้รับ :  
นายภูวนัย เพชรพิชชากร

วันที่รับ :  
วันที่ :  
รวม 22

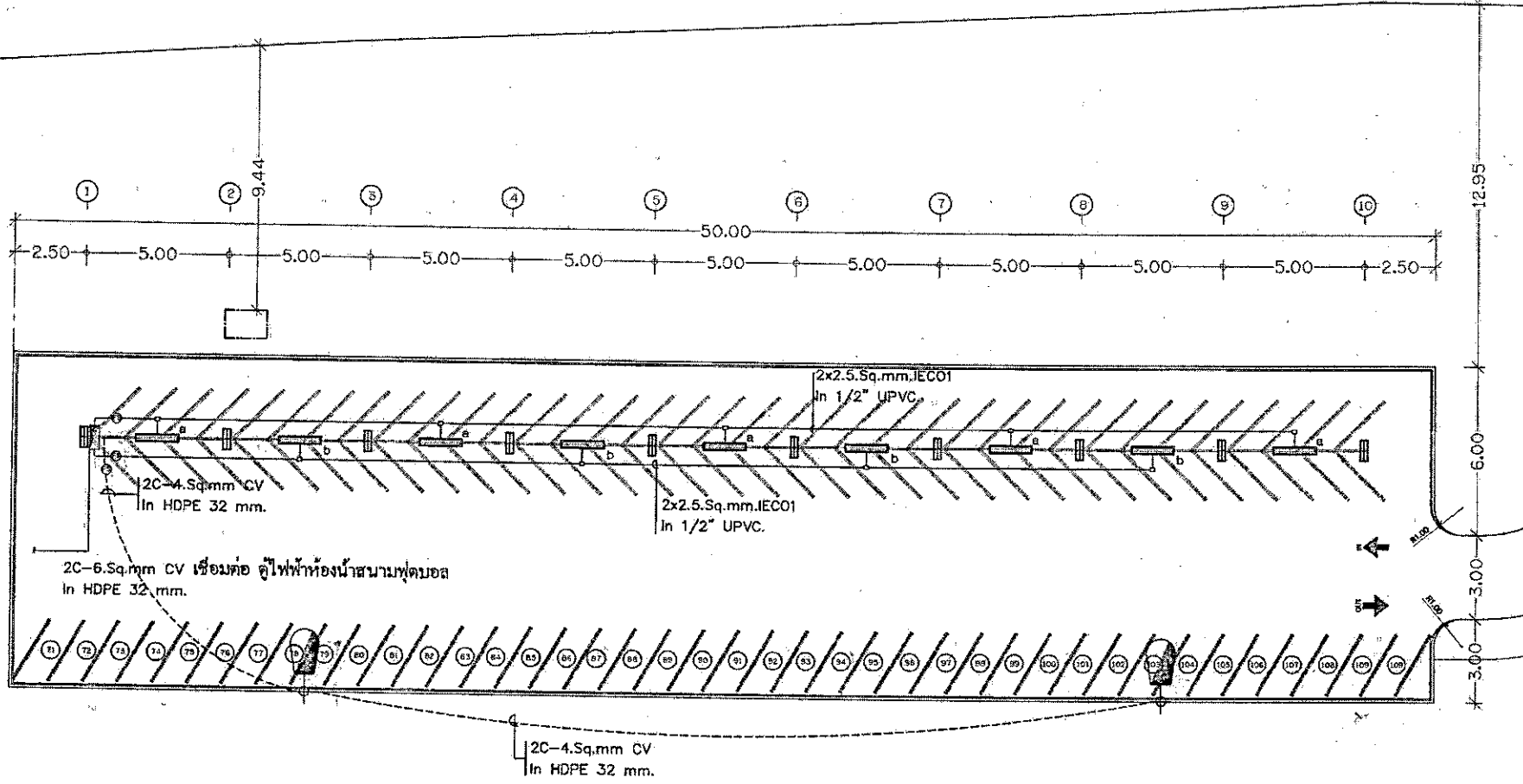

สัญลักษณ์	รายละเอียดประกอบแบบไฟฟ้า
	โคมไฟชนิดฝัง LED-T8 แบบติดตั้ง พร้อมหลอดไฟ LED ขนาด 1x1w.
	สายไฟฟ้า สาย IECO1 (TAW) 2x 2.5 sq.mm เคาน์เตอร์เดินและห้องพื้น ระบบ UPVC 1/2"
	สวิทช์ อัตโนมัติ ประเภทแสง (PHOTO SWITCH) 10A, 220V.
	ตู้ consumer unit 4 36A
	โคมไฟฝังพื้น LED ขนาด 100w.
	สายไฟฟ้า 2C-4 sq.mm CV

แปลนระบบไฟฟ้า แสงสว่าง  
มาตราส่วน 1 : 200





ตำแหน่งติดตั้งโคมไฟ

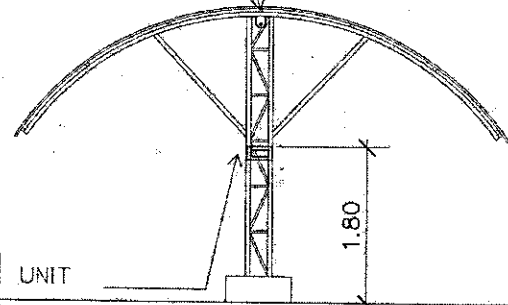

ตำแหน่งติดตั้งตู้ CONSUMER UNIT

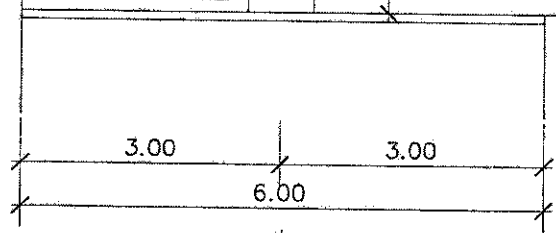

(A)

แบบขยาย

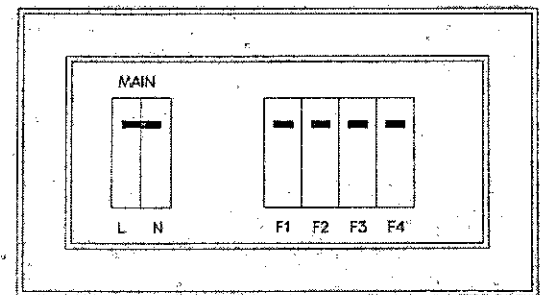

consumer unit Square D

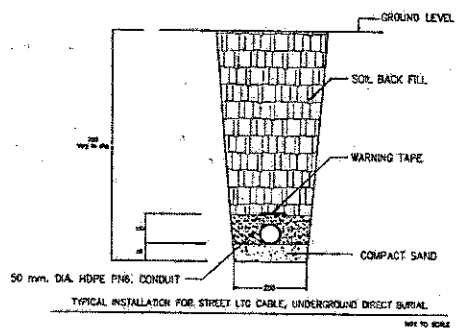

TYPICAL INSTALLATION FOR STREET LITG CABLE, UNDERGROUND DIRECT BURIAL

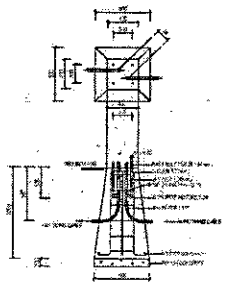
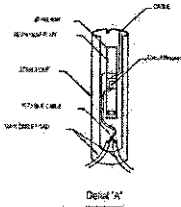

รูปแสดงฐานโคมไฟ

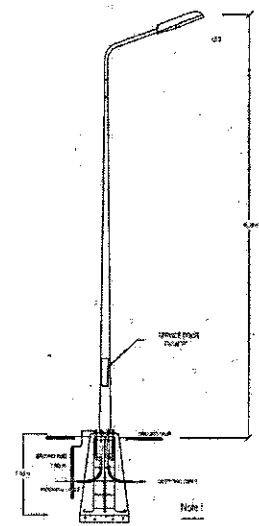

รูปแสดงโคมไฟถนน

Note: All Dimension Unit are mm.

FROM ตู้ควบคุมไฟฟ้าห้องน้ำสนามฟุตบอล  
NYY 2x10/G-10

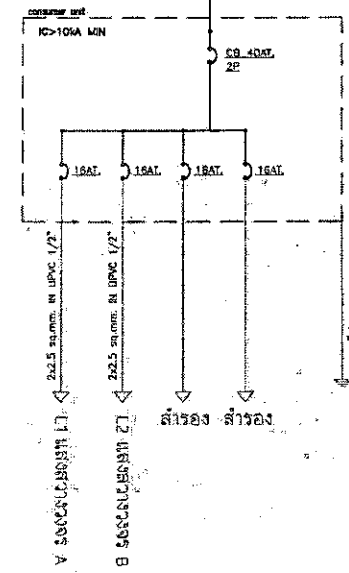

Ground ROD  
5/8" x 1.50m. Copper



รายละเอียดงานติดตั้ง ไฟส่องสว่างลานจอดรถ

STREET LIGHTING DETAILS

แบบขยายการติดตั้ง งานระบบไฟฟ้า  
มาตราส่วน 1 : 75



โครงการ : งานปรับปรุงพื้นที่ลานจอดรถและ  
ปลูกทางเดินเท้าในบริเวณพื้นที่  
มหาวิทยาลัยบูรมา

สาขา : มหาวิทยาลัยบูรมา

รองศาสตราจารย์ ดร.สุภกร พงศบางโพธิ์  
อธิการบดีมหาวิทยาลัยบูรมา

ศาสตราจารย์  
งานออกแบบและก่อสร้าง  
กองสถาปัตย์  
มหาวิทยาลัยบูรมา

ผู้ตรวจ :

สถาปนิก  
(นายภูวนัย เพชรพัชรกุล)

วิศวกรโยธา  
(นายชัชกร หุททามัง)

วิศวกรไฟฟ้า  
(นายอินฟ้า กิ่งระยับ)

วิศวกรสุขาภิบาล

วิศวกรเครื่องกล

รองแทนกม.โย :

นายจิระวัฒน์ วัฒนางาน  
(ผู้อำนวยการกองอาคารสถานที่)

นายปิยะภัทร ไวยกุล  
(หัวหน้างานออกแบบและก่อสร้าง)

ผู้จัดทำ : นายภูวนัย เพชรพัชรกุล

วันที่ : 22

หน้า : 22

## ตารางแสดงวงเงินงบประมาณที่ได้รับจัดสรรและราคากลางในงานจ้างก่อสร้าง

1. ชื่อโครงการ งานปรับปรุงพื้นที่ลานจอดรถและฟุตบอลทางเดินหลังโรงเรียนสาธิต มหาวิทยาลัยพะเยา ด้วยวิธี ประกวดราคาอิเล็กทรอนิกส์ (e-bidding) ประจำปีงบประมาณ พ.ศ. 2567
2. หน่วยงานเจ้าของโครงการ กองอาคารสถานที่ งานออกแบบและก่อสร้าง
3. วงเงินงบประมาณที่ได้รับจัดสรร 1,030,000.00 บาท (หนึ่งล้านสามหมื่นบาทถ้วน)
4. ลักษณะงาน (โดยสังเขป) งานปรับปรุงพื้นที่ลานจอดรถและงานปรับปรุงฟุตบอลทางเดินหลังโรงเรียนสาธิต มหาวิทยาลัยพะเยา โดยปรับปรุงพื้นที่ลานจอดรถและงานปรับปรุงฟุตบอลทางเดิน ที่เป็นลานคอนกรีตเสริมเหล็กที่มีความคงทนถาวร เพื่อใช้เป็นลานจอดรถและทางสัญจรที่สามารถเดินเข้าอาคารของโรงเรียนมัธยมสาธิต มหาวิทยาลัยพะเยา
5. ราคากลางคำนวณ ณ วันที่ ..... 23 มค. 2568 ..... เป็นเงิน 1,032,134.20 บาท (หนึ่งล้านสามหมื่นสองพันหนึ่งร้อยสามสิบสี่บาทยี่สิบสตางค์)
6. บัญชีประมาณการราคากลาง
  - 6.1 ปร.4 แบบแสดงรายการ ปริมาณงานและราคา
  - 6.2 ปร.5 สรุปผลการประมาณราคา มหาวิทยาลัยพะเยา
  - 6.3 ปร.6 รายการประมาณการโครงการ งานปรับปรุงพื้นที่ลานจอดรถและฟุตบอลทางเดินหลังโรงเรียนสาธิต มหาวิทยาลัยพะเยา
7. รายชื่อเจ้าหน้าที่ผู้กำหนดราคากลาง (ราคาอ้างอิง) ทุกคน
  - 7.1 นายจิระวัฒน์ หมั่นงาน ..... ประธานกรรมการ
  - 7.2 นายภูวนัย เพชรพิชรากุล ..... กรรมการ
  - 7.3 นายธัชกร พุทรวงศ์ ..... กรรมการและเลขานุการ





งานปรับปรุงพื้นที่ลานจอดรถและฟุตบอลทางเดินหลังโรงเรียนสาธิต

มหาวิทยาลัยพะเยา

ราคากลาง

มหาวิทยาลัยพะเยา

งานออกแบบและก่อสร้าง

กองอาคารสถานที่

Handwritten signatures in blue ink.



รายการประมาณการ                   งานปรับปรุงพื้นที่ลานจอดรถและฟุตบอลทางเดินหลังโรงเรียนสาธิตมหาวิทยาลัยพะเยา

สถานที่ก่อสร้าง                       มหาวิทยาลัยพะเยา

ประเมินราคาโดย                       คณะกรรมการกำหนดราคากลาง

ประมาณราคาเมื่อวันที่               23 ม.ค. 2568

ลำดับที่	รายการ	ค่าก่อสร้างทั้งหมด รวมเป็นเงิน( บาท )	หมายเหตุ
1	รวมราคา                   งานปรับปรุงพื้นที่ลานจอดรถและฟุตบอลทางเดินหลังโรงเรียนสาธิตมหาวิทยาลัยพะเยา	1,032,134.20	
	ตัวอักษร                   (                   หนึ่งล้านสามหมื่นสองพันหนึ่งร้อยสามสิบสี่บาทสี่สตางค์                   )		

หมายเหตุ รายละเอียดราคากลางนี้ เป็นเพียงสมมติฐานในการคิดราคาเท่านั้น ไม่สามารถนำปริมาณวัสดุที่ปรากฏและราคาต่อหน่วย มาเป็นมาตรฐานในการกำหนดราคาที่แท้จริงได้ และไม่ถือเป็นเอกสารชี้แจงเพิ่มเติม

คณะกรรมการกำหนดราคากลาง

ลงชื่อ                                      ประธานกรรมการ  
 ( นายจีระวัฒน์ หมั่นงาน )

ลงชื่อ                                      กรรมการ  
 ( นายภูวนัย เพชรพัชรากุล )

ลงชื่อ                                      กรรมการและเลขานุการ  
 ( นายธัชกร พุทธิวงศ์ )



สรุปผลการประมาณราคาค่าก่อสร้าง  
มหาวิทยาลัยพะเยา

ประเภท	งานปรับปรุงพื้นที่ลานจอดรถและฟุตบอลทางเดินหลังโรงเรียนสาธิตมหาวิทยาลัยพะเยา
เจ้าของโครงการ	มหาวิทยาลัยพะเยา
สถานที่ก่อสร้าง	มหาวิทยาลัยพะเยา
ประเมินราคาโดย	คณะกรรมการกำหนดราคากลาง

ลำดับที่	รายการ	ค่าวัสดุและค่าแรงงาน รวมเป็นเงิน ( บาท )	Factor F	VAT 7%	ค่าก่อสร้างทั้งหมด รวมเป็นเงิน ( บาท )	หมายเหตุ
	งานปรับปรุงพื้นที่ลานจอดรถและฟุตบอลทางเดินหลังโรงเรียนสาธิตมหาวิทยาลัยพะเยา					
ก.	งานปรับปรุง	745,303.66	1.3097	-	976,124.20	
ข.	งานครุภัณฑ์	41,010.00			41,010.00	รวมภาษีมูลค่าเพิ่มแล้ว
ค.	ค่าใช้จ่ายพิเศษอื่นๆตามข้อกำหนด	15,000.00			15,000.00	
	คิดเป็นเงินประมาณ				1,032,134.20	
	ตัวอักษร ( หนึ่งล้านสามหมื่นสองพันหนึ่งร้อยสามสิบสี่บาทยี่สิบสตางค์ )					

  
 มหาวิทยาลัยพะเยา  
 UNIVERSITY OF PHAYAO



งานปรับปรุงพื้นที่ลานจอดรถและฟุตบอลทางเดินหลังโรงเรียนสาธิตมหาวิทยาลัยพะเยา

สถานที่ก่อสร้าง มหาวิทยาลัยพะเยา

ประเมินราคาโดย คณะกรรมการกำหนดราคากลาง

ลำดับ	รายการ	จำนวน	หน่วย	ค่าวัสดุ (บาท)		ค่าแรงงาน(บาท)		ค่าวัสดุและแรงงาน	หมายเหตุ
				หน่วยละ	รวมค่าวัสดุ	หน่วยละ	รวมค่าแรงงาน	รวมเป็น (เงินบาท)	
	งานปรับปรุงพื้นที่ลานจอดรถ								
ก	งานก่อสร้าง								
1	งานโครงสร้าง	1	งกน					467,574.95	
2	งานสถาปัตยกรรม	1	งกน					7,919.40	
3	งานไฟฟ้า	1	งกน					56,714.20	
	งานปรับปรุงฟุตบอลทางเดินหลังโรงเรียนสาธิตมหาวิทยาลัยพะเยา								
ก	งานก่อสร้าง								
1	งานโครงสร้าง	1	งกน					213,095.11	
	รวมราคางานก่อสร้าง							745,303.66	
ข	งานครุภัณฑ์	1	งกน					41,010.00	
ค	ค่าใช้จ่ายพิเศษอื่นๆตามข้อกำหนด	1	งกน					15,000.00	



งานปรับปรุงพื้นที่ลานจอดรถและฟุตบอลทางเดินหลังโรงเรียนสาธิตมหาวิทยาลัยพะเยา

สถานที่ก่อสร้าง มหาวิทยาลัยพะเยา

ประเมินราคาโดย คณะกรรมการกำหนดราคากลาง

ลำดับ	รายการ	จำนวน	หน่วย	ค่าวัสดุ (บาท)		ค่าแรงงาน(บาท)		ค่าวัสดุและแรงงาน	หมายเหตุ
				หน่วยละ	รวมค่าวัสดุ	หน่วยละ	รวมค่าแรงงาน	รวมเป็น (เงินบาท)	
	งานปรับปรุงพื้นที่ลานจอดรถ								
ก.	งานก่อสร้าง								
1	งานโครงสร้าง								
1.1	งานรื้อถอนโครงสร้างหลังคาเหล็ก (รื้อถอนของเดิม)								
	- งานรื้อถอนคานคองกรีต	5.00	ชุด	-	-	30.00	150.00	150.00	
	- งานรื้อถอนฐานรากและโครงหลังคาเหล็กพร้อมหลังคาเมทัลชีท (รื้อขนไป)	317.00	ตร.ม.	-	-	70.00	22,190.00	22,190.00	
1.2	งานโครงสร้างฐานราก								
	- งานปรับพื้นที่ โดยเครื่องจักร	1.00	งาน	-	-	7,500.00	7,500.00	7,500.00	
	- งานดินขุด+ถมกลับ	15.40	ลบ.ม.	-	-	112.00	1,724.80	1,724.80	
	- ทราดยหยาบ	1.00	ลบ.ม.	543.62	543.62	104.00	104.00	647.62	
	- คอนกรีตหยาบ 1:3:5	1.00	ลบ.ม.	1,606.00	1,606.00	426.00	426.00	2,032.00	
	- คอนกรีตโครงสร้าง 240 Ksc (Cube)	5.00	ลบ.ม.	2,100.00	10,500.00	327.00	1,635.00	12,135.00	
	- งานไม้แบบ	28.00	ตร.ม.	235.86	6,604.08	139.00	3,892.00	10,496.08	
	- 6-J-Bolt ขนาด M16x300	60.00	ตัว	88.35	5,301.00	5.60	336.00	5,637.00	
	- เหล็กเส้น RB6 มม.	37.30	กม.	30.23	1,127.58	4.40	164.12	1,291.70	
	- เหล็กเส้น DB12 มม.	230.00	กม.	24.56	5,648.80	3.60	828.00	6,476.80	
	- ลวดผูกเหล็ก	5.00	กม.	46.73	233.65	-	-	233.65	





งานปรับปรุงพื้นที่ลานจอดรถและฟุตบอลทางเดินหลังโรงเรียนสาธิตมหาวิทยาลัยพะเยา

สถานที่ก่อสร้าง มหาวิทยาลัยพะเยา

ประเมินราคาโดย คณะกรรมการกำหนดราคากลาง

ลำดับ	รายการ	จำนวน	หน่วย	ค่าวัสดุ (บาท)		ค่าแรงงาน(บาท)		ค่าวัสดุและแรงงาน	หมายเหตุ
				หน่วยละ	รวมค่าวัสดุ	หน่วยละ	รวมค่าแรงงาน	รวมเป็น (เงินบาท)	
1.3	งานโครงสร้างพื้น								
	- ทราบดีทรองพื้นปรับระดับ	43.00	ตร.ม.	543.62	23,375.66	112.00	4,816.00	28,191.66	
	- ตะแกรง Wire Mesh Ø 4 mm. @ 0.20 m.	675.00	ตร.ม.	22.79	15,383.25	5.00	3,375.00	18,758.25	
	- คอนกรีตโครงสร้าง 240 Ksc (Cube)	110.00	ลบ.ม.	2,100.00	231,000.00	327.00	35,970.00	266,970.00	
	- งานไม้แบบ (คัต 70%)	34.30	ตร.ม.	235.86	8,090.00	-	-	8,090.00	
	- ค่าแรงติดตั้งไม้แบบ	49.00	ตร.ม.	-	-	139.00	6,811.00	6,811.00	
	- เหล็กเส้น RB6 มม.	75.60	กก.	30.23	2,285.39	4.40	332.64	2,618.03	
	- เหล็กเส้น RB12 มม.	74.00	กก.	24.33	1,800.42	3.60	266.40	2,066.82	
	- เหล็กเส้น DB12 มม.	48.40	กก.	24.56	1,188.70	3.60	174.24	1,362.94	
	- งานขัดพื้นผิวทราบดีท	675.00	ตร.ม.	-	-	45.00	30,375.00	30,375.00	
1.4	งานโครงหลังคา								
	- □ 1 1/2" x 1 1/2" หนา 1.2 mm. (หน.2.47 กก./ม.) (ใช้ของเดิม)	411.25	กก.	-	-	12.00	4,935.00	4,935.00	
	- สกรูยิงเมทัลชีท ขนาด #14-14/12-11 ยาว 45มม. บรรจุ 100ตัว/ถุง	317.00	ตร.ม.	4.80	1,521.60	-	-	1,521.60	
	- หลังMetal Sheet ตัดโค้ง (ใช้ของเดิม)	317.00	ตร.ม.	-	-	80.00	25,360.00	25,360.00	
	<b>รวมราคางานโครงสร้าง</b>				<b>316,209.75</b>		<b>129,025.20</b>	<b>467,574.95</b>	
2	งานสถาปัตยกรรม								
2.1	งานราวกันตก								
	- Ø 1 1/2 หนา 2.3 mm. (หน.2.25 กก./ม.)	96.20	กก.	-	-	12.00	1,154.40	1,154.40	
2.2	งานทาสีเส้นจราจร								
	- สีทาถนนสะท้อนแสง #717 3ลิตร สีขาว ทาทับ 2 รอบ พร้อมทาสีรองพื้น 1 รอบ	55.00	ตร.ม.	85.00	4,675.00	38.00	2,090.00	6,765.00	
	<b>รวมราคางานสถาปัตยกรรม</b>				<b>4,675.00</b>		<b>3,244.40</b>	<b>7,919.40</b>	





งานปรับปรุงพื้นที่ลานจอดรถและฟุตบอลทางเดินหลังโรงเรียนสาธิตมหาวิทยาลัยพะเยา

สถานที่ก่อสร้าง มหาวิทยาลัยพะเยา

ประเมินราคาโดย คณะกรรมการกำหนดราคากลาง

ลำดับ	รายการ	จำนวน	หน่วย	ค่าวัสดุ (บาท)		ค่าแรงงาน(บาท)		ค่าวัสดุและแรงงาน	หมายเหตุ
				หน่วยละ	รวมค่าวัสดุ	หน่วยละ	รวมค่าแรงงาน	รวมเป็น (เงินบาท)	
3	งานไฟฟ้า								
	PANEL BOARD								
	- ตู้ CONSUMER UNIT ขนาด 4 ช่อง	1.00	Set	-	-	200.00	200.00	200.00	
	- เมน CB 32A. 2P.	1.00	Set	818.00	818.00	110.00	110.00	928.00	
	- CB 16A. 1P.	4.00	Set	153.00	612.00	110.00	440.00	1,052.00	
	- Ground Rod 5/8" ยาว 180cm.	1.00	Set	151.00	151.00	200.00	200.00	351.00	
	LIGHTING FIXTURE								
	- งานร้อยถอนโคมไฟพร้อมสายไฟ	5.00	ชุด	-	-	35.00	175.00	175.00	
	- โคมไฟฮาโลเจน LED T8 - 18 W แสง Day light.	9.00	ชุด	203.00	1,827.00	115.00	1,035.00	2,862.00	
	- Photo switch สวิตช์แสง เปิด-ปิด อัตโนมัติ ขนาด 10A	3.00	ชุด	139.00	417.00	115.00	345.00	762.00	
	CABLE								
	- สายCV# 2C- 6	70.00	ม.	93.00	6,510.00	20.00	1,400.00	7,910.00	
	- สายIEC01 # 2.5 Sq.mm.	230.00	ม.	8.32	1,913.60	7.00	1,610.00	3,523.60	
	- สายIEC01 # 10 Sq.mm.	10.00	ม.	45.00	450.00	16.00	160.00	610.00	
	CONDUIT								
	- งานดินขุด+ถมกลับ	12.60	ลบ.ม.	-	-	112.00	1,411.20	1,411.20	
	- ท่อ HDPE 32 mm.	65.00	ม.	10.00	650.00	19.00	1,235.00	1,885.00	
	- ท่อ UPVC. ขาว 1/2"	70.00	ม.	19.00	1,330.00	20.00	1,400.00	2,730.00	
	- ACCESSORIES	1.00	งาน	1,000.00	1,000.00	-	-	1,000.00	
	งานไฟกิ่งถนนลานจอดรถ								
	- งานดินขุด+ถมกลับ	7.20	ลบ.ม.	-	-	112.00	806.40	806.40	
	- ท่อ HDPE 32 mm.	48.00	ม.	10.00	480.00	19.00	912.00	1,392.00	
	- สายCV# 2C- 4	80.00	ม.	71.00	5,680.00	15.00	1,200.00	6,880.00	
	- งานติดตั้งเสาไฟกิ่งเดี่ยว สูง 9 เมตร ปลายยาว 2 เมตร พร้อมอุปกรณ์	2.00	ต้น	-	-	2,000.00	4,000.00	4,000.00	
	- งานติดตั้งโคมไฟกิ่งถนน LED 100 W.	2.00	โคม	-	-	500.00	1,000.00	1,000.00	
	- ฐานคอนกรีตสำหรับเสาไฟถนน ขนาด 400 x 800 x 1200 mm.	2.00	ฐาน	4,530.00	9,060.00	2,718.00	5,436.00	14,496.00	

  
 อนุมัติ
   
 มหาวิทยาลัยพะเยา
   
 UNIVERSITY OF PHAYAO

งานปรับปรุงพื้นที่ลานจอดรถและฟุตบอลทางเดินหลังโรงเรียนสาธิตมหาวิทยาลัยพะเยา

สถานที่ก่อสร้าง มหาวิทยาลัยพะเยา

ประเมินราคาโดย คณะกรรมการกำหนดราคากลาง

ลำดับ	รายการ	จำนวน	หน่วย	ค่าวัสดุ (บาท)		ค่าแรงงาน(บาท)		ค่าวัสดุและแรงงาน	หมายเหตุ
				หน่วยละ	รวมค่าวัสดุ	หน่วยละ	รวมค่าแรงงาน	รวมเป็น (เงินบาท)	
	- Ground Rod เส้าไฟกิ่ง ยาว 1.80 เมตร	2.00	ชุด	720.00	1,440.00	150.00	300.00	1,740.00	
	- ACCESSORIES	1.00	งกน	1,000.00	1,000.00	-	-	1,000.00	
	รวมราคางานไฟฟ้า				33,338.60		23,375.60	56,714.20	

งานปรับปรุงพื้นที่ลานจอดรถและฟุตบอลทางเดินหลังโรงเรียนสาธิตมหาวิทยาลัยพะเยา

สถานที่ก่อสร้าง มหาวิทยาลัยพะเยา

ประเมินราคาโดย คณะกรรมการกำหนดราคากลาง

ลำดับ	รายการ	จำนวน	หน่วย	ค่าวัสดุ (บาท)		ค่าแรงงาน(บาท)		ค่าวัสดุและแรงงาน	หมายเหตุ
				หน่วยละ	รวมค่าวัสดุ	หน่วยละ	รวมค่าแรงงาน	รวมเป็น (เงินบาท)	
	งานปรับปรุงฟุตบอลทางเดินหลังโรงเรียนสาธิตมหาวิทยาลัยพะเยา								
ก.	งานก่อสร้าง								
1	งานโครงสร้าง								
1.1	งานปรับพื้นที่ขุดปรับระดับดิน								
	- งานปรับพื้นที่ โดยเครื่องจักร	1.00	งน	-	-	7,500.00	7,500.00	7,500.00	
	- งานดินขุด	40.00	ลบ.ม.	-	-	112.00	4,480.00	4,480.00	
	- ทรายหยาบ	19.00	ลบ.ม.	543.62	10,328.78	104.00	1,976.00	12,304.78	
1.2	งานโครงสร้างพื้น								
	- ตะแกรง Wire Mesh Ø 4 mm. @ 0.20 m.	300.00	ตร.ม.	22.79	6,837.00	5.00	1,500.00	8,337.00	
	- คอนกรีตโครงสร้าง 240 Ksc (Cube)	46.00	ลบ.ม.	2,100.00	96,600.00	327.00	15,042.00	111,642.00	
	- งานไม้แบบ (คิด 70%)	65.10	ตรม.	235.86	15,354.49	138.00	8,983.80	24,338.29	
	- ค่าแรงติดตั้งไม้แบบ	93.00	ตรม.	-	-	139.00	12,927.00	12,927.00	
	- เหล็กเส้น DB 12 MM. (SD.40)	119.00	กก.	24.56	2,922.64	3.60	428.40	3,351.04	
	- งานขัดพื้นผิวหยาบ	627.00	ตร.ม.	-	-	45.00	28,215.00	28,215.00	
	รวมราคางานก่อสร้าง				132,042.91		81,052.20	213,095.11	





งานปรับปรุงพื้นที่ลานจอดรถและฟุตบอลทางเดินหลังโรงเรียนสาธิตมหาวิทยาลัยพะเยา

สถานที่ก่อสร้าง มหาวิทยาลัยพะเยา

ประเมินราคาโดย คณะกรรมการกำหนดราคากลาง

ลำดับ	รายการ	จำนวน	หน่วย	ค่าวัสดุ (บาท)		ค่าแรงงาน(บาท)		ค่าวัสดุและแรงงาน	หมายเหตุ
				หน่วยละ	รวมค่าวัสดุ	หน่วยละ	รวมค่าแรงงาน	รวมเป็น (เงินบาท)	
	งานปรับปรุงพื้นที่ลานจอดรถและฟุตบอลทางเดินหลังโรงเรียนสาธิตมหาวิทยาลัยพะเยา								
ข.	งานครุภัณฑ์								
	- ตู้ CONSUMER UNIT ขนาด 4 ช่อง	1.00	Set	2,230.00	2,230.00	-	-	2,230.00	รวมภาษีมูลค่าเพิ่มแล้ว
	-เสาไฟกิ่งเดี่ยว สูง 9 เมตร ปลายยาว 2 เมตร พร้อมอุปกรณ์	2.00	Set	16,200.00	32,400.00	-	-	32,400.00	รวมภาษีมูลค่าเพิ่มแล้ว
	- โคมไฟกิ่งถนน LED ขนาด 100 w	2.00	Set	3,190.00	6,380.00	-	-	6,380.00	รวมภาษีมูลค่าเพิ่มแล้ว
	รวมราคางานครุภัณฑ์							41,010.00	

Handwritten signatures in blue ink.



งานปรับปรุงพื้นที่ลานจอดรถและฟุตบอลทางเดินหลังโรงเรียนสาธิตมหาวิทยาลัยพะเยา

สถานที่ก่อสร้าง มหาวิทยาลัยพะเยา

ประเมินราคาโดย คณะกรรมการกำหนดราคากลาง

ลำดับ	รายการ	จำนวน	หน่วย	ค่าวัสดุ (บาท)		ค่าแรงงาน(บาท)		ค่าวัสดุและแรงงาน	หมายเหตุ
				หน่วยละ	รวมค่าวัสดุ	หน่วยละ	รวมค่าแรงงาน	รวมเป็น (เงินบาท)	
	งานปรับปรุงพื้นที่ลานจอดรถและฟุตบอลทางเดินหลังโรงเรียนสาธิตมหาวิทยาลัยพะเยา								
ค.	ค่าใช้จ่ายพิเศษอื่นๆตามข้อกำหนด								
	- รถบรรทุกติดเครน (รถเขียบ 6 ล้อ)	2.00	วัน	7,500.00	15,000.00	-	-	15,000.00	
	รวมราคาค่าใช้จ่ายพิเศษอื่นๆตามข้อกำหนด							15,000.00	

Handwritten signatures and the official seal of the University of Phayao. The seal features a central emblem with a crown and the Thai text 'มหาวิทยาลัยพะเยา' (Mahavithayalai Phayao) and 'UNIVERSITY OF PHAYAO' in English.

## งวดงานและงวดจ่ายเงิน

โครงการปรับปรุงพื้นที่ลานจอดรถและฟุตบอลทางเดินหลังโรงเรียนสาธิต

งวดงานแบ่งออกเป็น 1 งวด กำหนดแล้วเสร็จภายใน 60 วัน นับจากวันลงนามทำสัญญา ดังนี้

งานงวดที่ 1 จ่ายเป็นจำนวนร้อยละ 100 ของสัญญา เมื่อผู้รับจ้างดำเนินงานต่อไปแล้วเสร็จภายใน 60 วัน

### 1 งานงานคอนกรีต

- คอนกรีตโครงสร้าง 240 KSC.(ลูกบาศก์) แล้วเสร็จ
- ทราฮายาบรองพื้นปรับระดับ แล้วเสร็จ

### 2 งานไม้แบบ

- งานไม้แบบพื้นหนา (ลานจอดรถ) แล้วเสร็จ

### 3 งานเหล็กเสริมคอนกรีต

- งาน WIRE MESH 4.0mm.@0.20m. 2.5x50 เมตร แล้วเสร็จ
- งาน DB 12 MM. แล้วเสร็จ

### 4 งานตอกแต่งอื่นๆ

- งานพื้น คสล.ขัดหยาบ (ขัดลาย) แล้วเสร็จ
- งานขอบคันทหิน 20x50x10 ซม. แล้วเสร็จ
- สีทาถนน แล้วเสร็จ

### 5 งานทางเดินฟุตบอล

- งานเตรียมพื้นที่ปรับบริเวณ แล้วเสร็จ
- งานเทคอนกรีต แล้วเสร็จ
- งานไม้แบบ แล้วเสร็จ
- งานเหล็กเสริมคอนกรีต แล้วเสร็จ
- งานตอกแต่งอื่นๆ แล้วเสร็จ

ก่อสร้างอื่นๆ แล้วเสร็จ ครบถ้วนตามสัญญา

ส่งแบบ AS BUILT DRAWING (ไฟล์แก้ไขได้) แล้วเสร็จ

งานเก็บกวาดทำความสะอาด บริเวณ แล้วเสร็จ





**เงื่อนไข หลักเกณฑ์ ประเภทงานก่อสร้าง**  
**สูตรและวิธีการคำนวณที่ใช้กับสัญญาแบบปรับราคาได้**  
**งานปรับปรุงพื้นที่ลานจอดรถและพืคบาททางเดินหลังโรงเรียนสาธิตมหาวิทยาลัยพะเยา**

1. สัญญาแบบปรับราคา ได้นี้ให้ใช้กับงานก่อสร้างทุกประเภท รวมถึงงานปรับปรุง และซ่อมแซมซึ่งเบิกจ่ายค่างานในลักษณะ หมวดค่าครุภัณฑ์ ที่ดินและสิ่งก่อสร้าง หมวดเงินอุดหนุนและหมวดรายจ่ายอื่นที่เบิกจ่ายในลักษณะค่าที่ดินและสิ่งก่อสร้าง ที่อยู่ในเงื่อนไขและหลักเกณฑ์ตามที่ได้กำหนดนี้

2. สัญญาแบบปรับราคาได้นี้ให้ใช้ทั้งในกรณีเพิ่มหรือลดค่างานจากค่างานเดิมตามสัญญา เมื่อดัชนีราคา ซึ่งจัดทำขึ้นโดยกระทรวงพาณิชย์ มีการเปลี่ยนแปลงสูงขึ้น หรือลดลงจากเดิม ขณะเมื่อวันเปิดซองประกวดราคา สำหรับกรณีที่จัดจ้างโดยวิธีอื่น ให้ใช้วันเปิดซองราคาแทน

3. การนำสัญญาแบบปรับราคาได้ไปใช้นั้นผู้ว่าจ้างต้องแจ้ง และประกาศให้ผู้รับจ้างทราบ เช่น ในประกาศประกวดราคาฯ และต้องระบุในสัญญาจ้างด้วยว่างานจ้างเหมา นั้น ๆ จะใช้สัญญาแบบปรับราคาได้ พร้อมทั้งกำหนดประเภทของงานก่อสร้าง สูตรและวิธีการคำนวณ ที่ให้มีการปรับเพิ่มหรือลดค่างานไว้ให้ชัดเจน ในกรณีที่ม้งานก่อสร้างหลายประเภทในงานจ้างคราวเดียวกันจะต้องแยกประเภทงานก่อสร้างแต่ละประเภทให้ชัดเจนตามลักษณะของงานก่อสร้างนั้น ๆ และให้สอดคล้องกับสูตรที่กำหนดไว้

4. การขอเงินเพิ่มค่างานก่อสร้างตามสัญญาแบบปรับราคาได้นี้ เป็นหน้าที่ของผู้รับจ้างที่จะต้องเรียกร้องภายในกำหนด 90 วัน นับตั้งแต่วันที่ผู้รับจ้างได้ส่งมอบงานงวดสุดท้าย หากพ้นกำหนดนี้ไปแล้วผู้รับจ้างไม่มีสิทธิที่จะเรียกร้องเงินเพิ่มค่างานก่อสร้างจากผู้ว่าจ้างได้อีกต่อไป และในกรณีที่ผู้ว่าจ้างจะต้องเรียกเงินคืนจากผู้รับจ้าง ให้ผู้ว่าจ้างที่เป็นคู่สัญญารับเรียกเงินคืนจากผู้รับจ้างโดยเร็ว หรือให้หักค่างานของงวดต่อไป หรือให้หักเงินจากหลักประกันสัญญาแล้วแต่กรณี

5. การพิจารณาคำนวณเงินเพิ่มหรือลด และการจ่ายเงินเพิ่มหรือเรียกเงินคืนจากผู้รับจ้างตามเงื่อนไขของสัญญาแบบปรับราคาได้ ต้องได้รับการตรวจสอบและเห็นชอบจากสำนักงบประมาณและให้ถือการพิจารณาวินิจฉัยของสำนักงบประมาณเป็นที่สิ้นสุด

ข. ประเภทงานก่อสร้างและสูตรที่ใช้กับสัญญาแบบปรับราคาได้  
ในการพิจารณาเพิ่มหรือลดราคาค่าจ้างเหมาก่อสร้าง ให้คำนวณตามสูตรดังนี้



P = (PO) X (K)  
กำหนดให้ P = ราคาจ้างต่อหน่วยหรือราคาจ้างเป็นงวดที่จะต้องจ่ายให้ผู้รับจ้าง

ซึ่ง PO = ราคาจ้างต่อหน่วยที่ผู้รับจ้างประมูลได้ หรือราคาจ้างเป็นงวด

ระบุไว้ในสัญญาแล้วแต่กรณี

K = ESCALATION FATOR ที่หักด้วย 4% เมื่อต้องเพิ่มค่าจ้างหรือบวกเพิ่ม 4% เมื่อต้องเรียกค่าจ้างคืน

ESCALATION FACTOR K หาได้จากสูตร ซึ่งแบ่งตามประเภทและลักษณะงาน ดังนี้  
หมวดที่ 1 งานอาคาร

ใช้สูตร  $K = 0.25 + 0.15 It/Io + 0.10Ct/Co + 0.40 Mt/Mo + 0.10 St/So$

ดัชนีราคาที่ใช้คำนวณตามสูตรที่ใช้กับสัญญาแบบปรับราคาได้ จัดทำขึ้นโดยกระทรวงพาณิชย์

K = ESCALATION FACTOR

It = ดัชนีราคาผู้บริโภคทั่วไปของประเทศ ในเดือนที่ส่งงานแต่ละงวด

Io = ดัชนีราคาผู้บริโภคทั่วไปของประเทศ ในเดือนที่เปิดซองประกวด

ราคา

Ct = ดัชนีราคาซีเมนต์ ในเดือนที่ส่งงานแต่ละงวด

Co = ดัชนีราคาซีเมนต์ ในเดือนที่เปิดซองประกวดราคา

Mt = ดัชนีราคาวัสดุก่อสร้าง (ไม่รวมเหล็กและซีเมนต์) ในเดือนที่ส่งงาน

แต่ละงวด

Mo = ดัชนีราคาวัสดุก่อสร้าง (ไม่รวมเหล็กและซีเมนต์) ในเดือนที่เปิดซอง

ประกวดราคา

St = ดัชนีราคาเหล็ก ในเดือนที่ส่งงานแต่ละงวด

So = ดัชนีราคาเหล็ก ในเดือนที่เปิดซองประกวดราคา





**ร่างรายละเอียดขอบเขตของงานทั้งโครงการ (Terms of Reference : TOR)**  
**งานปรับปรุงพื้นที่ลานจอดรถยนต์และฟุตบอลทางเดินหลังโรงเรียนสาธิตมหาวิทยาลัยพะเยา**

**1. ความเป็นมา**

ด้วยกองอาคารสถานที่ มีความประสงค์จะดำเนินการปรับปรุงอาคารสถานที่ภายในมหาวิทยาลัยพะเยา โดยให้เป็นไปตามนโยบายและทิศทางการบริหารงานของมหาวิทยาลัยพะเยา ทางด้านการพัฒนาโครงสร้างพื้นฐานและระบบบริหารจัดการมหาวิทยาลัยที่เป็นแบบ Smart Ecosystem เป็นมิตรกับสิ่งแวดล้อม เป็นมหาวิทยาลัยสีเขียวระดับโลก Green University World Ranking และให้ได้รับการรับรองให้เป็นองค์กรผู้นำด้านการจัดการก๊าซเรือนกระจก (Climate Action Leading Organization) นั้น

กองอาคารสถานที่ จึงมีความประสงค์จะดำเนินการปรับปรุงพื้นที่ลานจอดรถจักรยานยนต์และฟุตบอลทางเดินหลังโรงเรียนสาธิตมหาวิทยาลัยพะเยา เพื่อให้บรรลุเป้าหมายทางด้านการพัฒนาพื้นที่ภูมิทัศน์ตามนโยบายและทิศทางการบริหารงานของมหาวิทยาลัยพะเยาดังกล่าว และสามารถอำนวยความสะดวกให้แก่นิสิตและบุคลากรตลอดจนประชาชนทั่วไปที่เข้ามาใช้บริการหรือการติดต่อประสานงานภายในมหาวิทยาลัยพะเยา ได้อย่างมีประสิทธิภาพต่อไป

**2. วัตถุประสงค์**

2.1 เพื่อปรับปรุงพื้นที่ให้เป็นลานจอดรถจักรยานยนต์ และทำการย้ายอาคารที่จอดรถจักรยานยนต์เดิมบริเวณด้านหน้าอาคารสภามหาวิทยาลัยในพื้นที่ย่าน 1 หลัง

2.2 เพื่อก่อสร้างทางเดินเท้าสำหรับการเดินทางเชื่อมต่อระหว่างพื้นที่จอดรถจักรยานยนต์มายังทางเข้าออกของโรงเรียนสาธิตมหาวิทยาลัยพะเยา

**3. คุณสมบัติของผู้ยื่นข้อเสนอ**

3.1 มีความสามารถตามกฎหมาย

3.2 ไม่เป็นบุคคลล้มละลาย

3.3 ไม่อยู่ระหว่างเลิกกิจการ

3.4 ไม่เป็นบุคคลซึ่งอยู่ระหว่างถูกระงับการยื่นข้อเสนอหรือทำสัญญาทำสัญญากับหน่วยงานของรัฐไว้ชั่วคราว เนื่องจากเป็นผู้ที่ไม่ผ่านเกณฑ์การประเมินผลการปฏิบัติงานของผู้ประกอบการตามระเบียบที่รัฐมนตรีว่าการกระทรวงการคลังกำหนดตามที่ประกาศเผยแพร่ในระบบเครือข่ายสารสนเทศของกรมบัญชีกลาง

3.5 ไม่เป็นบุคคลซึ่งถูกระงับชื่อไว้ในบัญชีรายชื่อผู้ทำงานและได้แจ้งเวียนชื่อให้เป็นผู้ทำงานของหน่วยงานของรัฐในระบบเครือข่ายสารสนเทศของกรมบัญชีกลางซึ่งรวมถึงนิติบุคคลที่ผู้ทำงานเป็นหุ้นส่วนผู้จัดการ กรรมการผู้จัดการ ผู้บริหาร ผู้มีอำนาจในการดำเนินงานในกิจการของนิติบุคคลนั้นด้วย

3.6 มีคุณสมบัติและไม่มีลักษณะต้องห้ามตามที่คณะกรรมการนโยบายการจัดซื้อจัดจ้าง และการบริหารพัสดุภาครัฐกำหนดในราชกิจจานุเบกษา

3.7 เป็นนิติบุคคลผู้มีอาชีพรับจ้างงานที่ประกวดราคาอิเล็กทรอนิกส์ดังกล่าว

3.8 ไม่เป็นผู้มีผลประโยชน์ร่วมกันกับผู้ยื่นข้อเสนอรายอื่นที่เข้ายื่นข้อเสนอให้แก่ มหาวิทยาลัยพะเยา ณ วันประกาศประกวดราคาอิเล็กทรอนิกส์ หรือไม่เป็นผู้กระทำการอันเป็นการขัดขวางการแข่งขันอย่างเป็นธรรมในเสนอราคาครั้งนี้



3.9 ผู้ยื่น...

3.9 ไม่เป็นผู้ได้รับเอกสิทธิ์หรือความคุ้มกัน ซึ่งอาจปฏิเสธไม่ยอมขึ้นศาลไทย เว้นแต่รัฐบาล ของผู้ยื่น ข้อเสนอได้มีคำสั่งให้สละเอกสิทธิ์และความคุ้มกันเช่นนั้น

3.10 ผู้ยื่นข้อเสนอต้องลงทะเบียนในระบบจัดซื้อจัดจ้างภาครัฐด้วยอิเล็กทรอนิกส์ (Electronic Government Procurement: e – GP) ของกรมบัญชีกลาง

3.11 ผู้ยื่นข้อเสนอต้องมีผลงานก่อสร้างประเภทเดียวกันกับงานที่ประกวดราคาจ้างก่อสร้างในวงเงิน ไม่น้อยกว่า 257,500 บาท (สองแสนห้าหมื่นเจ็ดพันห้าร้อยบาทถ้วน) ซึ่งผลงานนั้นต้องมีระยะเวลาไม่เกิน 3 ปี นับถึงวันยื่นเอกสารเสนอราคา และเป็นผลงานที่เป็นคู่สัญญาโดยตรงกับหน่วยงานของรัฐ หรือหน่วยงาน เอกชนที่มหาวิทยาลัยเชื่อถือ จะต้องแสดงหลักฐานเอกสารรับรองผลงานหรือสัญญาจ้างที่ลงนามโดย หัวหน้าหน่วยงานที่อ้างถึง แสดงในวันยื่นข้อเสนอประกวดราคาด้วยวิธีการอิเล็กทรอนิกส์

#### 4. รายละเอียดขอบเขตของงานที่จะดำเนินการ

แบบรูปรายการงานปรับปรุงพื้นที่ลานจอดรถยนต์และฟุตบอลทางเดินหลังโรงเรียนสาธิตมหาวิทยาลัย พะเยา (ตามเอกสารแนบ)

ผู้ยื่นข้อเสนอมีหน้าที่ตรวจสอบแบบรูปรายการโดยละเอียดให้ครบถ้วน จะต้องรับผิดชอบในการ ถอดแบบและคำนวณราคาที่จะยื่นข้อเสนอด้วยตนเอง จะนำราคากลางของทางมหาวิทยาลัยพะเยามาปฏิเสธ ความรับผิดชอบ หรือเรียกร้องราคางานเพิ่มเติมภายหลังไม่ได้

#### 5. กำหนดการส่งมอบพัสดุ

ระยะเวลาส่งมอบ 60 วัน นับถัดจากวันลงนามในสัญญา

#### 6. หลักเกณฑ์ในการพิจารณาคัดเลือกข้อเสนอ

ในการพิจารณาคัดเลือกผู้ชนะการยื่นข้อเสนอ โดยใช้หลักเกณฑ์ราคา

#### 7. วงเงินงบประมาณ/วงเงินที่ได้รับจัดสรร

วงเงินงบประมาณจำนวนทั้งสิ้น 1,030,000 บาท (หนึ่งล้านสามหมื่นบาทถ้วน)

#### 8. งานงวดและการจ่ายเงิน

มหาวิทยาลัยพะเยาจะจ่ายค่าจ้างซึ่งได้รวมภาษีมูลค่าเพิ่มตลอดจนภาษีอากรอื่นๆ และค่าใช้จ่าย ทั้งปวง โดยถือราคาเหมารวมเป็นเกณฑ์ และกำหนดจ่ายเงินเป็นจำนวน 2 งวด ดังนี้

งวดที่ 1 จ่ายเงินให้ผู้รับจ้างเป็นจำนวนเงินร้อยละ 40 ของมูลค่างานตามสัญญา เมื่อผู้รับจ้างได้ ดำเนินการปฏิบัติงานจ้างก่อสร้างจ้างก่อสร้างลานจอดรถและฟุตบอลทางเดินหลังโรงเรียนสาธิต มหาวิทยาลัย พะเยาแล้วเสร็จภายใน 30 วัน นับถัดจากวันลงนามสัญญา โดยมีผลงานดังต่อไปนี้

##### 1. งานปรับปรุงพื้นที่ลานจอดรถ

1.1 งานรื้อถอนโครงสร้างหลังคาอาคารที่จอดรถจักรยานยนต์เดิม แล้วเสร็จทั้งหมด

1.2 งานรื้อถอนโคมไฟฟ้าเดิม แล้วเสร็จทั้งหมด

1.3 งานโครงสร้างฐานรากคอนกรีตเสริมเหล็ก แล้วเสร็จทั้งหมด

1.4 งานโครงสร้าง..





- 1.4 งานโครงสร้างพื้นคอนกรีตเสริมเหล็ก และงานขัดผิวพื้น แล้วเสร็จทั้งหมด
- 1.5 งานติดตั้งโครงสร้างหลังคา ของอาคารที่จอดรถจักรยานยนต์เดิมที่ขนย้ายมา แล้วเสร็จทั้งหมด
- 1.6 งานมุงหลังคา Metal Sheet ของเดิมที่รื้อถอนออกมาติดตั้งใหม่ แล้วเสร็จทั้งหมด
- 1.7 งานติดตั้งราวกันชนของเดิมที่รื้อถอนออกมาติดตั้งใหม่ แล้วเสร็จทั้งหมด
- 1.8 งานติดตั้งระบบไฟฟ้าทั้งหมด แล้วเสร็จทั้งหมด

งวดที่ 2 จ่ายเงินให้ผู้รับจ้างเป็นจำนวนเงินร้อยละ 60 ของมูลค่างานตามสัญญา เมื่อผู้รับจ้างได้ดำเนินการปฏิบัติงานจ้างก่อสร้างลานจอดรถและฟุตบอลทางเดินหลังโรงเรียนสาธิต มหาวิทยาลัยพะเยา แล้วเสร็จภายใน 60 วัน นับถัดจากวันลงนามสัญญา โดยมีผลงานดังต่อไปนี้

## 2. งานปรับปรุงฟุตบอลทางเดินเท้า

- 2.1 งานปรับพื้นที่และขุดดินปรับระดับ แล้วเสร็จทั้งหมด
- 2.2 งานถมทรายหยาบรองพื้น แล้วเสร็จทั้งหมด
- 2.3 งานเทคอนกรีตเสริมเหล็กโครงสร้างพื้นทางเดินเท้า แล้วเสร็จทั้งหมด
- 2.4 งานขัดผิวคอนกรีตทางเดินเท้า แล้วเสร็จทั้งหมด
- 2.5 งานตกแต่งอื่นๆ แล้วเสร็จทั้งหมด
- 2.6 ก่อสร้างงานอื่นๆ แล้วเสร็จ ครบถ้วนตามสัญญา
- 2.7 ส่งแบบ AS BUILT DRAWING (ไฟล์แก้ไขได้) แล้วเสร็จทั้งหมด
- 2.8 งานเก็บกวาดทำความสะอาด บริเวณ แล้วเสร็จทั้งหมด

## 9. อัตราค่าปรับ

กรณีที่ผู้รับจ้างไม่สามารถทำงานให้แล้วเสร็จภายในเวลาที่กำหนดไว้ มหาวิทยาลัยพะเยา จะกำหนดค่าปรับเป็นรายวันเป็นจำนวนเงินตายตัวอัตราร้อยละ 0.10 ของราคางานจ้างตามสัญญา

## 10. การกำหนดระยะเวลารับประกันความชำรุดบกพร่อง

ผู้ชนะการเสนอราคาจะต้องรับประกันความชำรุดบกพร่องของงานจ้าง 2 ปี นับถัดจากวันที่มหาวิทยาลัยพะเยาได้รับมอบงาน โดยต้องบริหารจัดการซ่อมแซมแก้ไขให้ใช้งานได้ติดตั้งเดิมภายใน 15 วัน นับถัดจากวันที่ได้รับแจ้งความชำรุดบกพร่อง

## 11. รายละเอียดอื่นๆ

ผู้ยื่นข้อเสนอที่เป็นผู้ชนะการเสนอราคา จะต้องจัดหาบุคลากร ประจำหน้างานและปฏิบัติงานตลอดระยะเวลาที่กำหนดไว้ในสัญญาจ้าง ดังนี้

- (1) วิศวกรโยธา ระดับภาคี ไม่น้อยกว่า 1 คน
- (2) วิศวกรไฟฟ้า ระดับภาคี ไม่น้อยกว่า 1 คน
- (3) ช่างโยธา คุณวุฒิการศึกษาระดับ ปวส.ช่างก่อสร้างหรือช่างโยธา ไม่น้อยกว่า 1 คน

บุคลากรหลักที่เป็นวิศวกร ต้องมีคุณสมบัติมีใบอนุญาตเป็นผู้ประกอบวิชาชีพวิศวกรรมเป็นไปตามกฎหมายและต้องไม่หมดอายุ และจะต้องมีหนังสือรับรองในการควบคุมงานตลอดระยะเวลาของงานจ้าง

12. หน่วยงาน...

12. หน่วยงานผู้รับผิดชอบดำเนินการ

งานธุรการ กองอาคารสถานที่ มหาวิทยาลัยพะเยา

13. ข้อเสนอแนะวิจารณ์ หรือแสดงความคิดเห็นโดยเปิดเผยตัวได้ที่

ทางไปรษณีย์ส่งถึง

มหาวิทยาลัยพะเยา กองอาคารสถานที่ งานธุรการ

เลขที่ 19 หมู่ 2 ตำบลแม่กา อำเภอเมืองพะเยา จังหวัดพะเยา รหัสไปรษณีย์ 56000

หรือทางจดหมายอิเล็กทรอนิกส์ (e-mail) ที่อยู่ [building@up.ac.th](mailto:building@up.ac.th)

หรือติดต่อเพื่อขอทราบข้อมูลเพิ่มเติม ได้ทางโทรศัพท์ หมายเลข 0 5446 6666 ต่อ 1060 หรือทาง  
โทรสาร หมายเลข 0 5446 6690

คณะกรรมการผู้กำหนดร่างรายละเอียดขอบเขตของงาน

ลงชื่อ..........ประธานกรรมการ  
(นายจิระวัฒน์ หมั่นงาน)

ลงชื่อ..........กรรมการ  
(นายกวนยัย เพชรพัชรกุล)

ลงชื่อ..........กรรมการ  
(นายธัชกร พุทวงศ์)

